

PLATINUM SMART-HEAT™
STUFA ELETTRICA
DA BROMIC

MANUALE DI INSTALLAZIONE,
ISTRUZIONI E ASSISTENZA

DISPONIBILE NELLA NUOVA VERSIONE 2300W

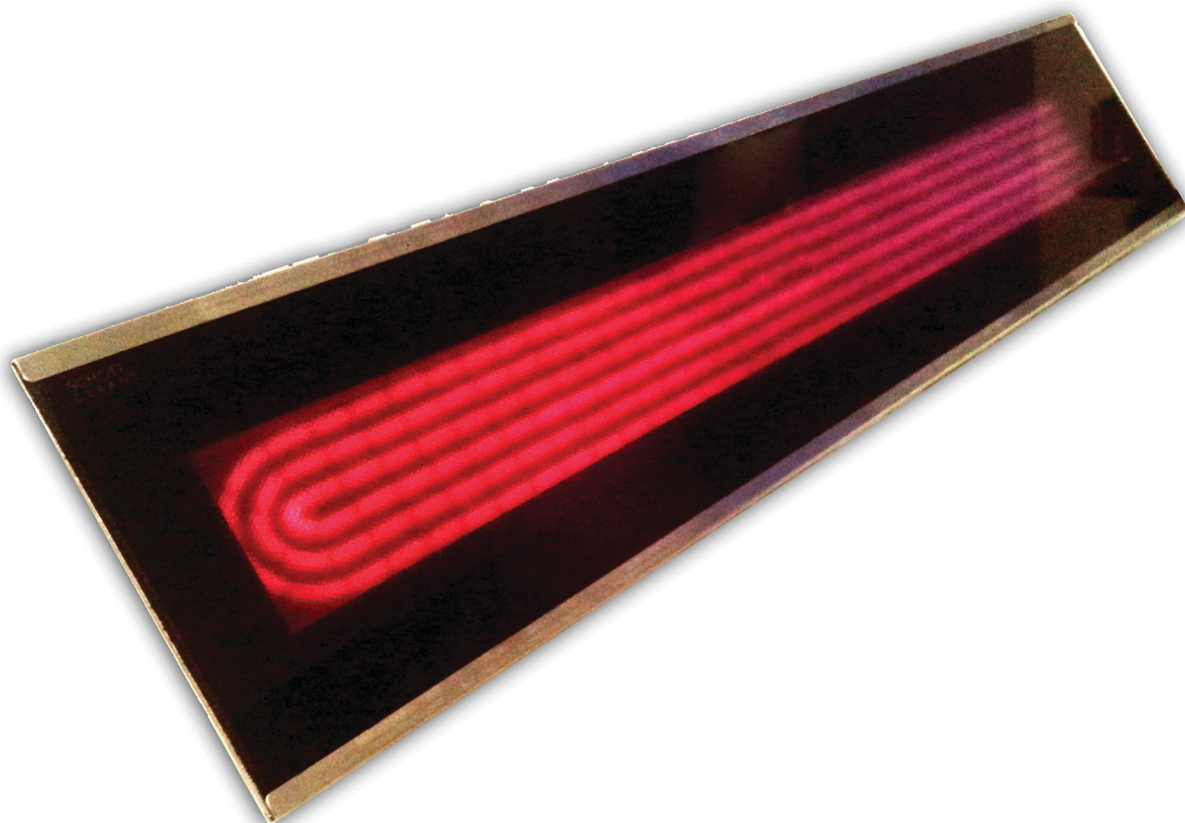

Istruzioni originali

 **IMPORTANTE**

LEGGI CON ATTENZIONE QUESTO MANUALE.
GUARDA LA COPERTINA INTERNA PER INFORMAZIONI
IMPORTANTI SU QUESTO MANUALE. CONSERVA QUESTE
ISTRUZIONI CON L'ELETTRODOMESTICO PER IL LORO
UTILIZZO FUTURO.

Questo manuale contiene importanti informazioni sull'installazione, il funzionamento e la manutenzione di Platinum Smart-Heat Electric Heaters. Leggi con attenzione le misure di sicurezza indicate nel presente manuale. Qualsiasi informazione relativa alla sicurezza verrà accompagnata da uno dei seguenti simboli di avviso:

 PERICOLO  ATTENZIONE  IMPORTANTE

- LEGGI QUESTO MANUALE CON ATTENZIONE prima di installare o utilizzare il prodotto.
- Un'installazione, un utilizzo o una manutenzione non corretti possono causare morte, infortuni seri o danni a beni.
- Questo elettrodomestico è pensato per un'installazione fissa con alimentatore monofase 220-240V.
- L'installazione DEVE essere effettuata da un tecnico abilitato e autorizzato in conformità alle leggi locali in materia.
- Questo prodotto è pensato per l'utilizzo domestico e commerciale.

Corretto smaltimento del prodotto

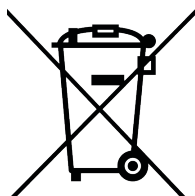

Questo simbolo indica che questo prodotto non deve essere smaltito con gli altri rifiuti domestici all'interno dell'UE. Per prevenire possibili danni all'ambiente o alla salute umana, derivanti dallo smaltimento non corretto, ricicla in modo responsabile per promuovere il riutilizzo sostenibile di risorse materiali. Per restituire il tuo dispositivo usato, utilizza i sistemi di restituzione e raccolta o contatta il rivenditore da cui l'hai acquistato, così che possa predisporre un riciclo sicuro per l'ambiente.

BROMIC[®]
HEATING

Sede: 10 Phiney Place, Ingleburn, NSW 2565 Australia

Telefono: 1300 276 642 (per l'Australia) o +61 2 9748 3900 (per l'estero) Fax: +61 2 9748 4289

Email: info@bromicheating.com Web: www.bromicheating.com

Avviso: Bromic Pty Ltd si riserva il diritto di operare delle modifiche alle specifiche tecniche, alle parti, ai componenti e alle attrezzature senza preavviso.

Questo manuale di installazione, utilizzo e assistenza non può essere riprodotto in qualsiasi forma senza il previo consenso scritto di Bromic Pty Ltd.

AVVISI E AVVERTIMENTI IMPORTANTI	4
PANORAMICA DEL PRODOTTO	5
DESCRIZIONE DEL PRODOTTO	5
SCHEMA TECNICA	5
FUNZIONALITÀ DEL PRODOTTO	5
ISTRUZIONI PER L'INSTALLAZIONE	6
MONTAGGIO SU SOFFITTO E MURO	6
VANO PER SOFFITTO	9
TUBO A SOFFITTO	10
INSTALLAZIONE ELETTRICA	11
MANUTENZIONE	11
RISOLUZIONE DEI PROBLEMI	11

ATTENZIONE

- **IMPORTANTE** - L'installazione DEVE essere effettuata da una persona autorizzata.
- Un'installazione, una modifica o una alterazione e un mancato rispetto degli avvertimenti e delle istruzioni contenuti in questo manuale, possono causare morte, infortuni seri o danni a beni.
- Il produttore non è responsabile dei danni derivanti da un utilizzo scorretto. Il produttore ricorda che questo elettrodomestico dovrebbe essere utilizzato in modo responsabile e che tutte le procedure, gli avvertimenti e le misure di sicurezza contenuti in questo manuale devono essere seguite integralmente.
- L'installatore deve assicurarsi che siano rispettati i requisiti dell'autorità locale, delle procedure locali di installazione di impianti elettrici, delle norme edilizie municipali, e di qualsiasi altra normativa o regolamento.
- Non mettere oggetti sopra o contro questo elettrodomestico.
- Non usare o riporre materiale infiammabile vicino a questo elettrodomestico
- Questo manuale di installazione, utilizzo e manutenzione non deve essere portato via dal luogo dell'installazione. L'installatore deve lasciare il manuale al cliente per la sua futura consultazione.
- Dovrebbe essere lasciata una distanza minima di sicurezza di 1000mm davanti all'elettrodomestico.
- Questo dispositivo deve essere montato almeno a 1800mm dal pavimento.
- L'elettrodomestico non deve essere posizionato immediatamente sotto o davanti a una presa della corrente. Il calore emanato dal dispositivo potrebbe danneggiare la presa elettrica o la spina se posizionato in modo non corretto.
- Qualsiasi protezione rimossa per consentire la manutenzione (effettuata da una persona autorizzata) deve essere ripristinata prima di utilizzare la stufa elettrica.
- Questo elettrodomestico può essere utilizzato da bambini a partire da 8 anni e da persone con capacità fisiche, sensoriali o mentali ridotte, se vengono a loro fornite adeguate supervisione o istruzioni riguardanti l'utilizzo dell'apparecchio in modo sicuro e qualora comprendano i relativi rischi.
- Le stufe non devono essere installate all'interno di armadi.
- I bambini non devono giocare con l'apparecchio.
- La pulizia e la manutenzione non devono essere effettuate dai bambini senza supervisione di un adulto.
- I bambini minori di 3 anni devono essere tenuti a distanza, a meno che non vengano costantemente supervisionati.
- Alcune parti di questo prodotto possono diventare molto calde e provocare ustioni. Deve essere prestata particolare attenzione in caso di presenza di bambini e altri soggetti vulnerabili.
- Tenere il materiale da imballaggio al di fuori della portata dei bambini
- Non spruzzare aerosol o materiali infiammabili nelle vicinanze dell'elettrodomestico mentre è in funzione
- L'installazione e la riparazione devono essere effettuate esclusivamente da personale qualificato e autorizzato. La stufa deve essere ispezionata prima del suo utilizzo e sottoposta a manutenzione almeno una volta all'anno da un soggetto qualificato e autorizzato.
- Non eseguire la manutenzione fino a quando la stufa non sia stata spenta, l'alimentazione staccata e la sua temperatura non si sia abbassata.
- Alcuni materiali od oggetti, quando riposti sotto l'elettrodomestico o nelle sue vicinanze, saranno sottoposti a calore radiante e potrebbero seriamente danneggiarsi. Materiali infiammabili, come pareti, pavimenti, mobili, impianti e piante devono essere tenuti ad una distanza minima di 1000mm dalla stufa.
- Vestiti e altri materiali infiammabili non devono essere appesi sopra la stufa o messi sopra la stufa stessa o nelle sue vicinanze.
- Assicurati che la stufa non sia rivolta verso il soffitto o sostanze o materiali infiammabili.
- Questa stufa NON è pensata per la sua installazione su veicoli da diporto e/o barche.
- Non provare ad alterare il dispositivo in qualsiasi modo.
- Rimuovi la protezione prima dell'utilizzo.
- Non utilizzare mai la stufa in ambienti in cui si possono verificare possibili esplosioni, come luoghi in cui sono conservati benzina o altri liquidi infiammabili o vapori.
- Non pitturare le superfici della stufa.
- Controlla regolarmente l'elettrodomestico per verificare la presenza di eventuali danni. La stufa non deve essere utilizzata se il pannello di vetro o altre parti sono danneggiate. Se il danno all'apparecchio non è certo, smetti di utilizzarlo immediatamente e contatta il fornitore o la persona qualificata per ripararlo.
- Dopo averlo tolto dalla sua scatola, assicurati che l'apparecchio non mostri alcun segno di danno visibile o di manomissione. Se l'apparecchio appare danneggiato, contatta il rivenditore per ricevere assistenza.
- L'elettrodomestico deve essere unicamente utilizzato con un alimentatore monofase 220-240V.
- Non toccare la superficie riscaldante in ogni momento, anche quando la stufa è spenta e si è raffreddata.
- Non toccare in alcun momento la stufa se hai le mani bagnate.
- Se l'apparecchio non è stato usato, o non verrà usato, per un lungo periodo di tempo, scollegalo dalla presa della corrente.
- Nel momento in cui l'apparecchio non funzionerà più, non dovrà essere smaltito come un rifiuto domestico, ma portato in un centro di raccolta per rifiuti elettrici e attrezzature elettroniche. È responsabilità dell'utilizzatore smaltire l'apparecchio attraverso i canali appropriati quando necessario. In caso di mancato rispetto delle procedure necessarie, si può incorrere in sanzioni, stabilite dalle leggi in materia di smaltimento di rifiuti. La raccolta differenziata, e i conseguenti riciclo, lavorazione e smaltimento compatibile con l'ambiente di apparecchiature evitano danni inutili all'ambiente e rischi alla salute e promuovono altresì il riciclo dei materiali utilizzati per la fabbricazione dell'elettrodomestico.

AVVISI E AVVERTIMENTI IMPORTANTI SEGUE...

Per ulteriori informazioni sulla raccolta e lo smaltimento dei rifiuti, contatta la piattaforma ecologica locale o il tuo rivenditore.

- In caso di connessione diretta ad un alimentatore e a un interruttore automatico bipolare con aperture di contatto di almeno 3mm, deve essere montata a monte dell'alimentatore. Contatta un tecnico autorizzato se non sei sicuro di avere installato un interruttore automatico bipolare all'interno dell'immobile.
- Non installare la stufa nelle vicinanze di una vasca, una doccia o una piscina. I tasti o i controlli non devono essere raggiungibili da una persona in una vasca, in una doccia o in una piscina.
- Per conservare la Ingress Protection Rating (IPX4), per l'installazione devono essere usati solamente passacavi del tipo IP44.
- Questo prodotto non ha un interruttore per la disconnessione dalla corrente elettrica. Un modo per disconnettere la stufa deve essere incorporato nel cablaggio fisso in conformità alla normativa locale del settore.
- Se il cavo di alimentazione è danneggiato, deve essere sostituito dal produttore, dal suo agente o da altra persona similmente qualificata, al fine di evitare qualsiasi pericolo.
- Questa stufa non è dotata di un dispositivo per controllare la temperatura della stanza. Non usare questa stufa in stanze piccole quando vi sono delle persone non capaci di abbandonare autonomamente la stanza, a meno che non siano costantemente sorvegliate.
- Evitare di colpire o urtare la stufa mentre si maneggia.
- Non piegare le connessioni elettriche sotto all'alimentazione.
- Tenere lontano i cavi da spigoli taglienti mentre si maneggia e si installa.
- Non tirare i cavi o lasciarli soggetti a forza di trazione.
- Non applicare nessuna pressione alla superficie di vetro.
- Mantenere pulita l'area delle connessioni elettriche all'alimentazione.
- Assicurarsi che l'unità termica non sia direttamente esposta a pioggia o a contatto con acqua.
- Non installare o usare la stufa in nessun altro modo da quello indicato nel volantino di istruzioni.
- Se qualsiasi parte del libretto di istruzioni è mancante o danneggiata, contatta Bromic per avere una versione completa.
- Se non sei sicuro di qualsiasi aspetto dell'installazione, contatta Bromic per avere consigli.

PRÉSENTATION DU PRODUIT

Il Platinum Smart-Heat™ Electric è pensato per fornire un efficiente flusso di calore, per utilizzi commerciali o domestici. Le stufe elettriche sono costruite con materiali anti-corrosione, hanno ricevuto approvazione e sono valutate come IPX4 nella Ingress Protection da liquidi. Tutto ciò fa di Platinum Smart-Heat™ Electric la soluzione perfetta per un gran numero di soluzioni per il riscaldamento interno ed esterno.

SCHEMA TECNICA	
Modello	2300W
Parte n.	BH0320004
Potenza termica (Watt)	2300W
Alimentazione elettrica richiesta (Volt/Amp)	220-240V - A.C. - 50/60Hz
Dimensioni (Largh x Alt x Prof mm)	838 x 177 x 54 mm
Peso (kg)	7.5kg
Finiture	Acciaio inox spazzolato 304
Approvazione	CE - Intertek: 150501951 SHA-V1

CARATTERISTICHE DEL PRODOTTO

- Design ultra sottile ed elegante
- Riscaldamento mirato efficiente
- Zone di calore — una o più stufe possono essere accese o spente simultaneamente da un singolo interruttore
- Platinum Smart-Heat™ Electric Heaters può anche essere integrato in sistemi di controllo intelligenti
- Resistente al vento e con la protezione di livello IPX4 dall'acqua
- Adatto a riscaldare ambienti interni ed esterni, come ristoranti, mense, bar e club, fabbriche, uffici, aree fumatori, aree pubbliche, hotel e altro ancora
- Montaggio standard – incluso con la stufa
 - Montaggio facoltativo – da acquistare separatamente dalla stufa: Vano per soffitto
 - Tubo a soffitto

ISTRUZIONI PER L'INSTALLAZIONE

MONTAGGIO SU SOFFITTO E MURO

- Le stufe devono essere installate rispettando le distanze minime illustrate in questi diagrammi
- La distanza minima tra le stufe misurata dalle estremità della stufa deve essere di almeno 500mm.
- La distanza minima dalle estremità delle stufe ai muri adiacenti deve essere di almeno 250mm. Le stufe non devono essere sul quarto muro.

MONTAGGIO SU MURO

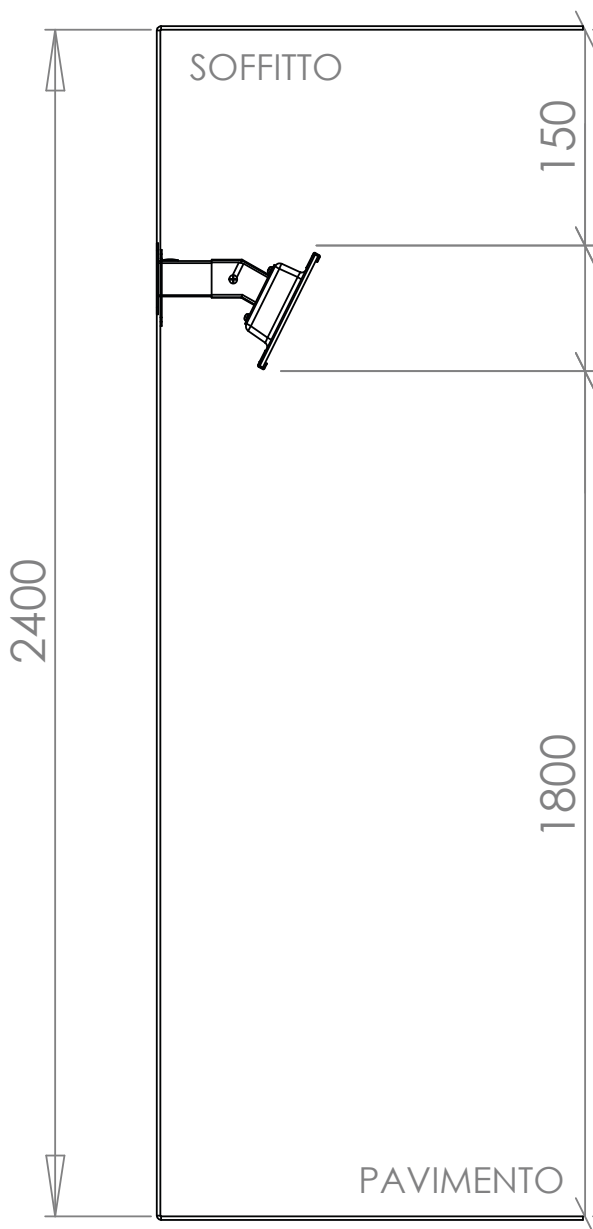

⚠ ATTENZIONE

Questa stufa DEVE essere permanentemente installata da una persona autorizzata. Non eseguire la manutenzione, o la procedura di installazione o assemblaggio mentre l'energia elettrica è attiva. Aspetta 2 ore dopo aver spento la stufa prima di maneggiarla.

MONTAGGIO SU SOFFITTO

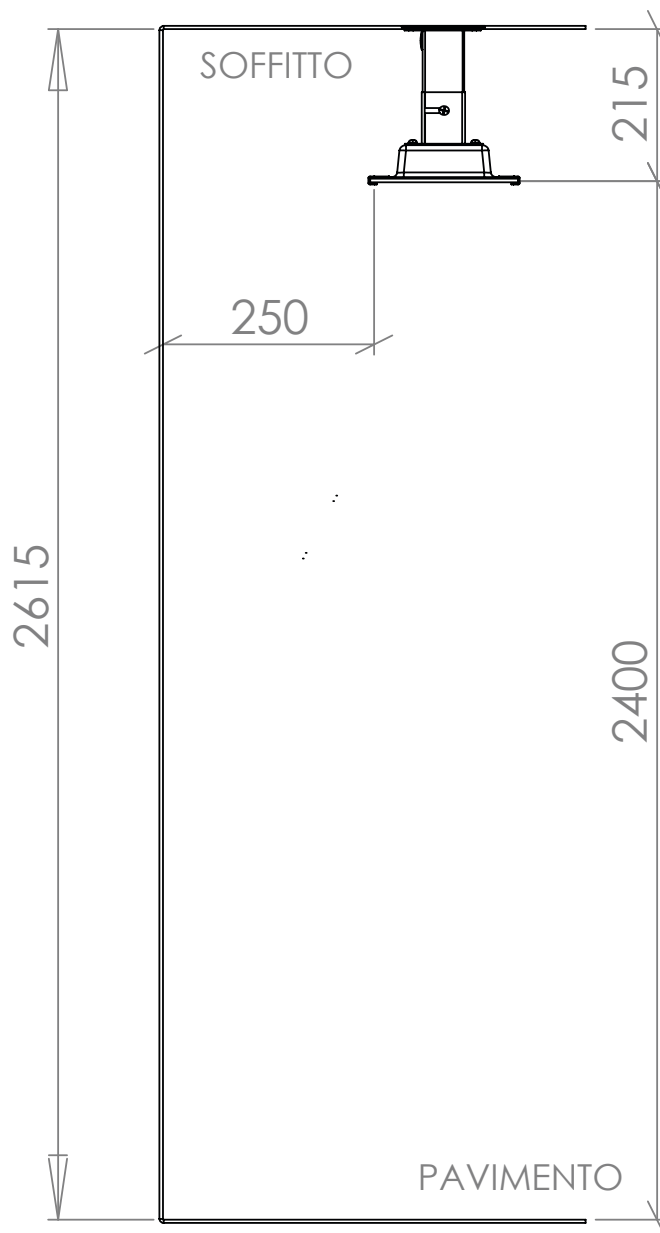

⚠ ATTENZIONE – Installazione esterna

Assicurarsi che l'unità termica non sia direttamente esposta a pioggia o a contatto con acqua. Per una durata maggiore del prodotto e per evitare che il prodotto si rovini, installa la stufa sotto una copertura, per proteggerla dalle intemperie

OPZIONE 1

Per fare uscire il cavo dal lato del supporto da parete, parti dal passaggio 1.

1. Svita e rimuovi il modulo del supporto da parete (a).
2. Attacca il passacavo extra fornito nello stesso buco dall'esterno del supporto. Assicuralo con il dado di metallo del passacavo dall'interno del supporto (b).

NOTA: Procedi al passaggio 3 più avanti

OPZIONE 2

Per fare uscire il cavo attraverso il supporto da parete direttamente nel soffitto o in una nicchia di una parete, inizia dal passaggio 3.

3. Attacca il supporto al soffitto o alla parete utilizzando delle viti appropriate per la superficie (c). Assicurati che il supporto sia ben assicurato con le viti in tutti e 4 i buchi e che sia in grado di sostenere il peso della stufa. Per l'installazione su parete, assicurati che la spina d'argento o il passacavi (a) siano rivolti verso l'alto.

⚠ Attenzione: La superficie per il supporto da parete DEVE essere protetta dalla pioggia. Questo è fondamentale per evitare che l'acqua entri nel supporto e per mantenere la valutazione IPX4.

4. Assicurati che vengano inserite viti M6x14mm in entrambi i lati della supporto della stufa, in modo che la parte filettata della vite rimanga esposta per 6mm sotto la testa della vite (d).

5. Per l'uscita del cavo attraverso il lato del supporto da parete: inserisci il cavo di alimentazione della stufa attraverso il passacavi nel supporto da parete (e).

NOTA: questa operazione è più semplice quando la parte superiore del passacavi viene completamente rimossa quando si fa passare il cavo attraverso il supporto. Il tappo può essere inserito sul cavo per assicurarlo.

6. Per fare uscire il cavo nel soffitto o in una nicchia di una parete: pratica un piccolo foro nella gommapiuma nera sulla superficie del supporto da parete per far passare attraverso il cavo. Ora procedi con la connessione elettrica o inserisci il cavo nella parete o nel soffitto per la sua successiva connessione (f). Questo passaggio viene descritto nella sezione 'Installazione elettrica' a pagina 11.

7. Inserisci il supporto della stufa nella staffa di montaggio avvitando le viti M6 negli appositi spazi (g).

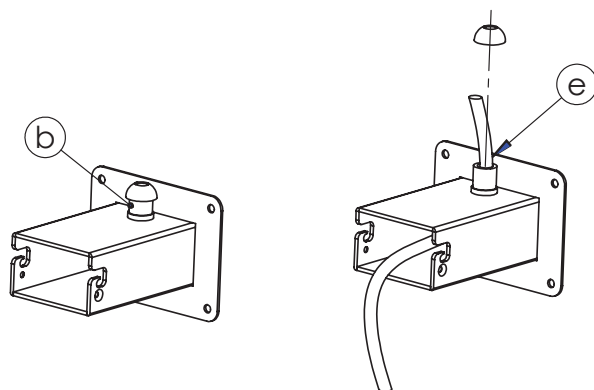

Facoltativo: Uscita del cavo attraverso il supporto da parete

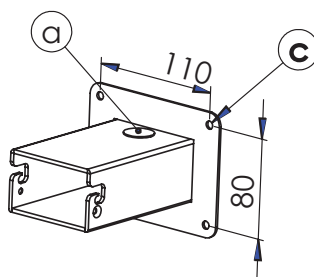

Montaggio a parete

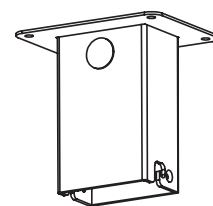

Montaggio a soffitto

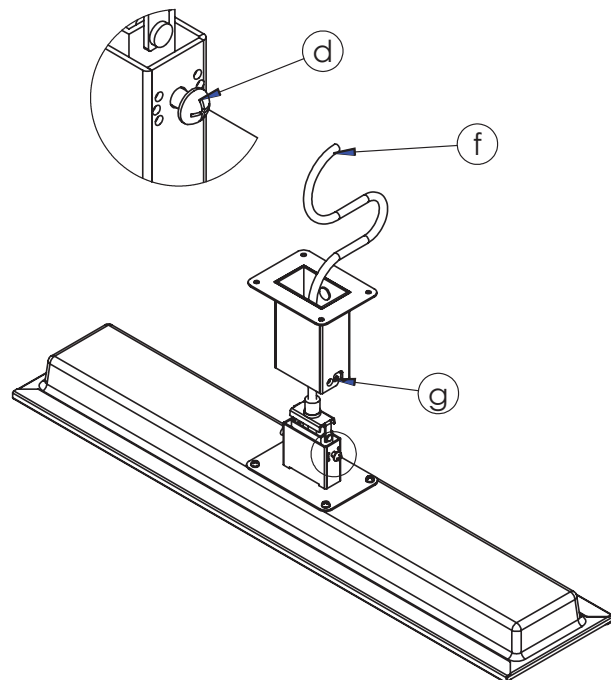

Uscita del cavo in nicchia di parete

ISTRUZIONI PER L'INSTALLAZIONE SEGUE...

8. Per fissare la stufa all'angolo desiderato, inserisci completamente le viti di posizionamento M3x10mm (incluse nel supporto a parete) su entrambi i lati del supporto mentre tieni la stufa nella posizione desiderata (h). La stufa può essere posizionata dritta, o angolata di 30° in entrambe le direzioni.

9. Posiziona le coperture più piccole sul supporto della stufa così che gli slot passino sopra le teste delle viti di fissaggio M6x14mm (i). Posiziona le coperture più grandi sopra quella più piccolo nello stesso modo dalla parte opposta del supporto (j). Usa coperture angolate se la stufa è angolata. Usa coperture diritte se la stufa non è angolata.

10. Stringi le viti di fissaggio M6, assicurandoti che le coperture siano correttamente posizionate contro il supporto su tutti i lati (k).

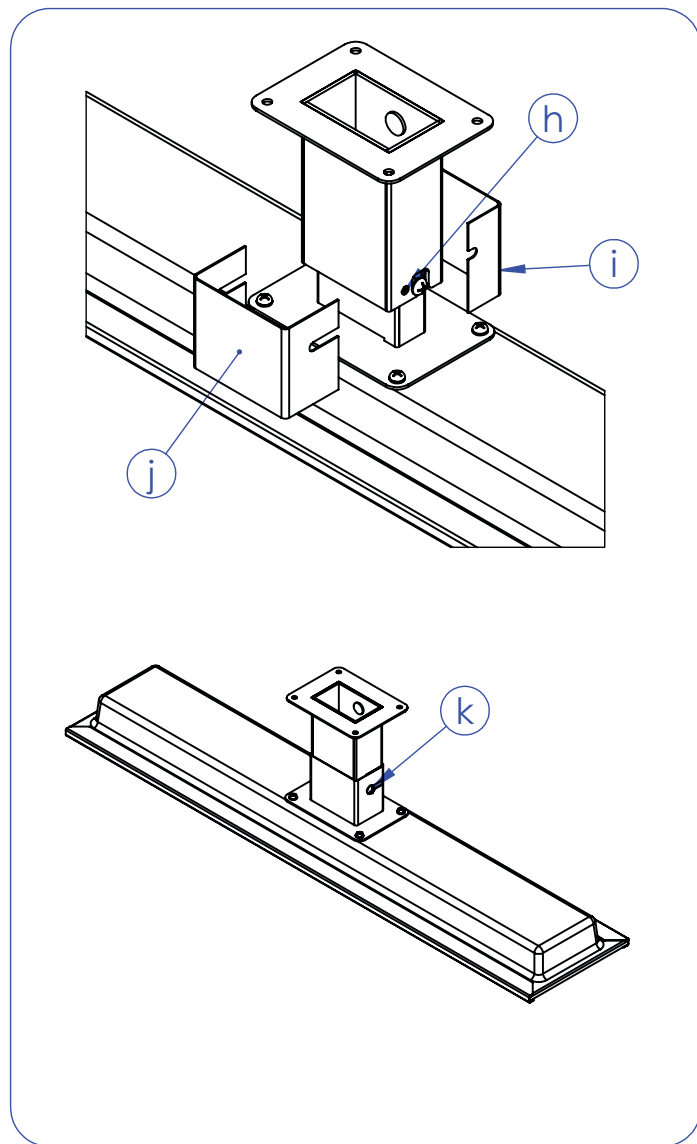
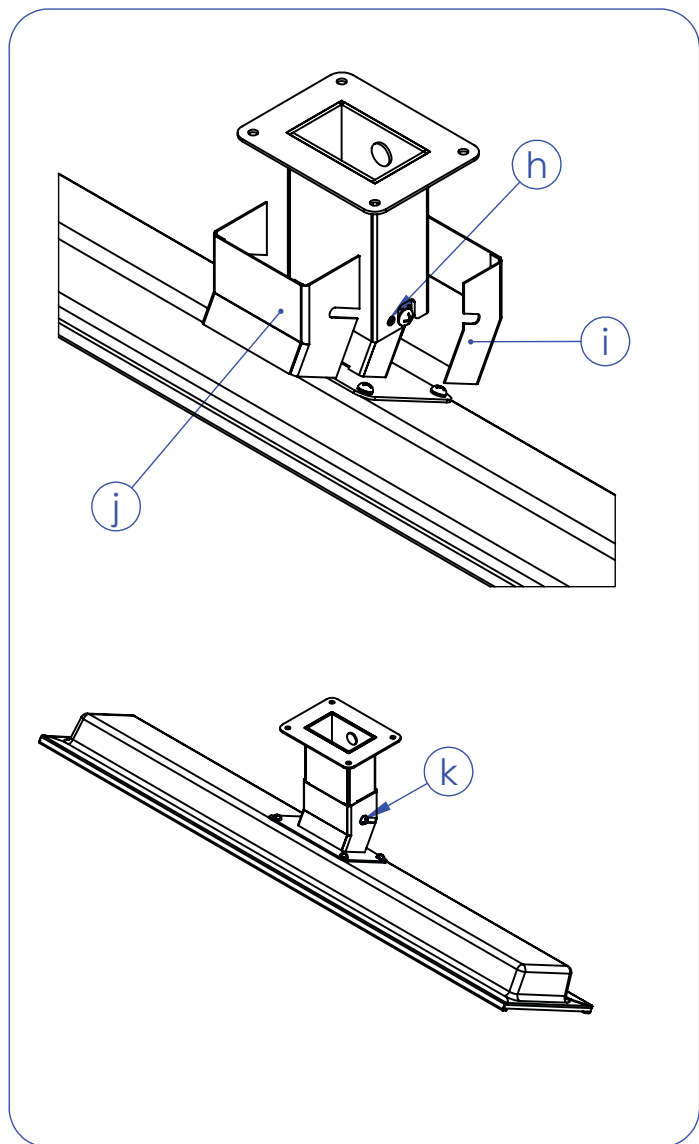

RECESS SOFFITTO (IN VENDITA SEPARATAMENTE)

⚠ ATTENZIONE

Le istruzioni di seguito riportate sono adatte per soffitti di spessore compreso fra 10-30mm. Per soffitti più spessi di 30mm, contatta Bromic per opzioni di installazione alternative.

⚠ ATTENZIONE

La stufa, in nessuna circostanza, deve essere coperta con materiale isolante o simile.

⚠ ATTENZIONE

In installazione incasso a soffitto, il riscaldatore deve essere completamente protetto contro i contatti acqua dall'alto.

1. Prepara il foro sul plafone con dimensioni 870mm x 230mm di modo che sia adatto al telaio del soffitto **(a)**. La stufa deve essere installata di modo che la superficie rimanga ad almeno 2400mm dal pavimento, con uno spazio di 500mm dalla parete più vicina su tutti i lati della stufa.

2. Dal basso, porta il telaio in alto, all'interno del foro sul plafone. Assicura il telaio nel foro su entrambi i lati e centra il tutto utilizzando delle viti adeguate **(b)**. Il buco da utilizzare dipende dallo spessore del soffitto. Le viti di fissaggio devono essere inserite in un materiale resistente che possa facilmente sostenere il peso della stufa. La tua installazione potrebbe richiedere un rafforzamento della superficie prima che il telaio possa essere installato in sicurezza.

3. Svita e rimuovi le spine per il supporto da parete. Attacca il passacavo extra fornito nello stesso buco dall'esterno del supporto. Assicura il tutto con il dado di metallo del passacavo dall'interno del supporto da parete **(c)**.

4. Inserisci il cavo di alimentazione della stufa all'interno del passacavo dall'interno del supporto da parete **(d)**.

5. Assicurati che le viti M6x14mm siano inserite sui lati del supporto della stufa in modo che la parte filettata della vite rimanga esposta per 6mm sotto la testa della vite **(e)**.

6. Inserisci il supporto della stufa nella staffa di montaggio avvitando le viti M6 negli appositi spazi **(f)**.

7. Fissa la stufa al supporto in posizione orizzontale utilizzando le viti di posizionamento M4x10mm su entrambi i lati del supporto di montaggio **(g)**. Assicurati che le viti M6 siano completamente inserite nei loro rispettivi spazi (come se la stufa stia sospesa dal supporto a parete).

8. Posiziona le coperture più piccole sul supporto della stufa così che gli slot passino sopra le teste delle viti di fissaggio M6x14mm **(h)**. Posiziona le coperture più grandi sopra quella più piccola nello stesso modo dalla parte opposta del supporto **(i)**.

9. Stringi le viti di fissaggio, assicurandoti che le coperture siano correttamente posizionate contro il supporto su tutti i lati **(j)**.

10. Stringi il passacavo nel supporto a parete, di modo che il cavo non si muova quando viene spinto.

⚠ ATTENZIONE

Lo spazio verticale minimo tra il soffitto e la stufa deve essere di almeno 250mm.

Lo spazio orizzontale minimo libero del soffitto misurato da ogni lato del soffitto deve essere di almeno 500mm.

La distanza minima tra le stufe, misurata dai lati del soffitto deve essere di 500mm.

⚠ ATTENZIONE

Le travi, le travicelle e i travetti non devono essere tagliati o intagliati per installare la stufa.

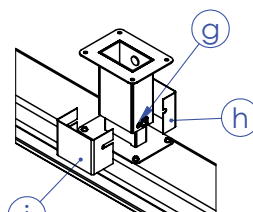
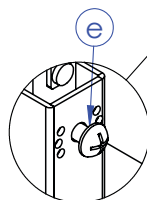
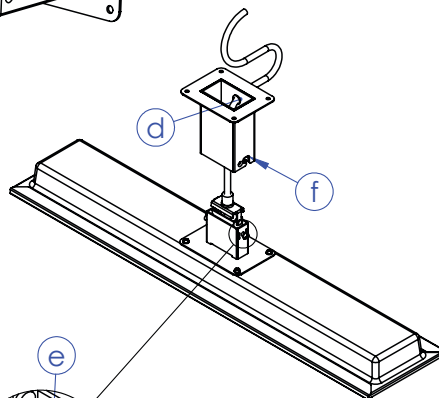
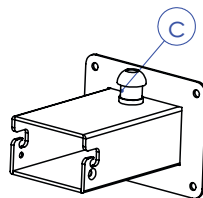
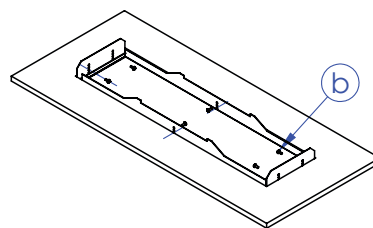
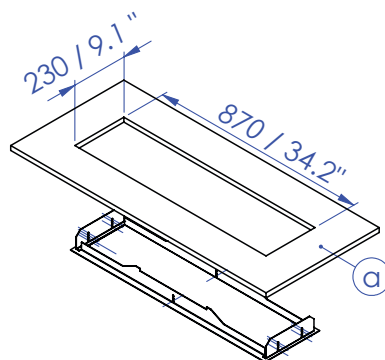

VANO PER SOFFITTO (VENDUTO SEPARATAMENTE)

11. Attacca la staffa di montaggio al supporto da parete utilizzando le 4 viti M5 e i dadi forniti (k).

12. Rimuovere con attenzione le 4 viti M5 di fissaggio staffa di montaggio sul retro del riscaldatore del riscaldatore. Fare attenzione a non spostare o mettere qualsiasi forza sulla staffa. Posizionare le 2 metà della piastra di montaggio ceiling recesso nei fori delle viti. Re- inserire le viti e serrare saldamente. (l)

13. Connetti la stufa alla corrente elettrica. Questo passaggio viene spiegazione nella sezione 'Installazione elettrica'

14. Solleva un lato lungo della stufa in una cavità del telaio del soffitto e poi solleva l'intera stufa per inserirla nella cavità. (m)

15. Ruota la stufa mettendola a livello nella cavità del soffitto (n) e poi abbassala nel telaio. Assicurati che i supporti della stufa siano agganciati al telaio e siano al proprio posto in entrambi i lati. (o)

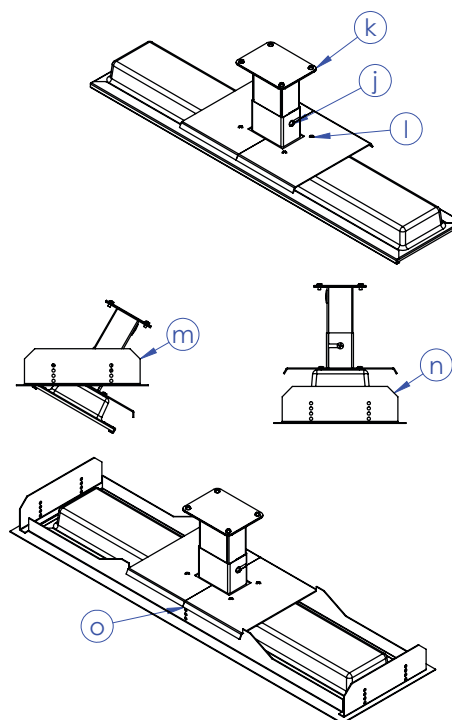

TUBO A SOFFITTO VENDUTO SEPARATAMENTE

- La stufa deve essere installata con la superficie riscaldante ad almeno 2400mm sopra al pavimento.
- L'installazione è uguale alla procedura di montaggio su soffitto e parete descritta sopra.
- Usa i supporti da soffitto (venduti separatamente) invece dei supporti di montaggio venduti con la stufa.
- Il tubo a soffitto è adatto unicamente per il montaggio su soffitto. Non montare su parete.

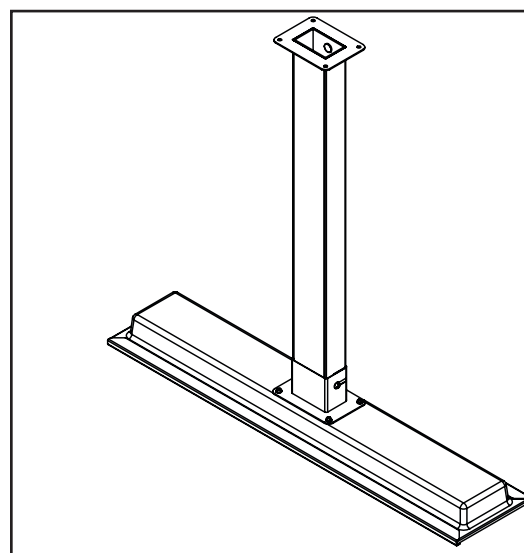
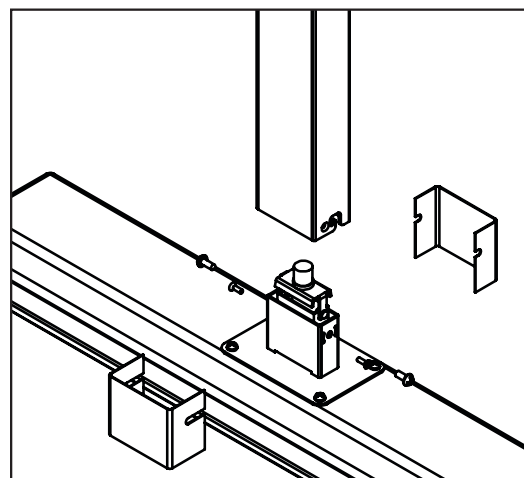

INSTALLAZIONE ELETTRICA

ATTENZIONE

Questa stufa DEVE essere sempre installata da una persona autorizzata. Non eseguire la manutenzione o l'installazione o la procedura di montaggio mentre l'alimentazione elettrica è attaccata.

ATTENZIONE

PERICOLO DI SCOSSA ELETTRICA! Rischio di seri infortuni o di morte.

Rimuovi la stufa dalla corrente prima di installare o eseguire la manutenzione. Leggi e segui i requisiti relativi allo spazio libero per l'installazione delineati in questo manuale. L'elettrodomestico DEVE essere collegato ad una fonte di energia elettrica adeguatamente messa a terra.

INSTALLAZIONE ELETTRICA

1. Controlla l'etichetta del prodotto per verificare i corretti voltaggio e potenza elettrica, per assicurarsi che l'alimentazione sia conforme ai requisiti della stufa.

2. Utilizza cavi di alimentazione adeguati al voltaggio e alla potenza elettrica.

I cavi devono essere posizionati a distanza dal quadro della stufa e in modo tale che siano protetti da essa.

3. Esegui tutte le connessioni in conformità alla legislazione locale in materia elettrica. Per installazioni esterne, tutte le connessioni devono essere effettuate in conformità alla legislazione locale in materia per i collegamenti esterni. Utilizza solo dei cavi approvati per l'utilizzo esterno con una valutazione minima di IPX4.

MANUTENZIONE

ATTENZIONE

PERICOLO DI SCOSSA ELETTRICA! Rischio di seri infortuni o di morte. Rimuovi la stufa dalla corrente prima di eseguire la manutenzione.

ATTENZIONE

La manutenzione DEVE essere effettuata solamente da una persona autorizzata.

ATTENZIONE

Se il cavo di alimentazione è danneggiato, deve essere sostituito da Bromic, da un agente di Bromic o da una persona autorizzata, al fine di evitare qualsiasi pericolo. Contatta Bromic per ulteriori informazioni in merito alla sostituzione del cavo di alimentazione.

MANUTENZIONE

Per una durata maggiore del prodotto e per evitare che il prodotto si rovini, installa la stufa sotto una copertura, per proteggerla dalle intemperie ove possibile.

I finimenti esterni della stufa devono essere puliti con regolarità. Per pulire l'elettrodomestico, assicurati che la stufa sia spenta e lo sia da almeno 2 ore, prima di rimuovere sporco o polvere con un panno umido soffice.

La presenza di sale nell'aria può causare l'arrugginimento del metallo, in particolare quando ci si trovi vicino alla costa. Una pulizia ulteriore della stufa ogni due settimane con un panno soffice umido aiuterà ad evitare che il prodotto si rovini.

RISOLUZIONE DEI PROBLEMI

PROBLEMI	POSSIBILI CAUSE	AZIONE CORRETTIVA
Niente calore	1. Connessione errata	1. Controlla il collegamento all'energia elettrica
Calore non sufficiente	1. Stufa troppo piccola 2. Stufa montata troppo in alto o troppo lontana	1. Aggiungi una o più stufe 2. Diminuisci l'altezza o la distanza
Calore eccessivo	1. Stufa troppo grande 2. Stufa montata troppo in basso o troppo vicina	1. Sostituisci con una stufa più piccola 2. Aumenta l'altezza o la distanza