APPAREIL DE CHAUFFAGE PORTABLE TUNGSTEN SMART-HEAT™ PAR BROMIC

MANUEL D'INSTALLATION, D'INSTRUCTION ET D'ENTRETIEN

ADAPTÉ POUR LES MODÈLES D'APPAREILS DE CHAUFFAGE AU GAZ PAR RAYONNEMENT : PORTABLE TUNGSTEN SMART-HEAT™

AVERTISSEMENT

Ne conservez et n'utilisez pas l'essence ou un autre produit vaporisant ou des liquides inflammables autour de l'appareil ou de tout autre appareil.

Une bouteille GPL non connectée pour usage ne doit pas être entreposée autour de l'appareil ou de tout autre appareil.

AVERTISSEMENT

Une installation, un réglage, une modification, une réparation ou un entretien inappropriés peut causer des blessures, des dommages matériels ou la mort. Lisez bien les instructions d'installation, d'utilisation et d'entretien avant d'installer ou d'entretenir l'appareil.

DANGER

Si vous sentez l'odeur du gaz :

1. Fermez l'alimentation en gaz de l'appareil
2. teignez toute amme nue
3. Si l'odeur persiste, éloignez-vous de l'appareil et appelez immédiatement votre fournisseur de gaz ou les pompiers.

AVERTISSEMENT

Pour une utilisation en extérieur uniquement.

Cet appareil ne doit pas être installé ou utilisé en intérieur.used indoors.



Ce manuel contient des informations importantes sur l'Ensemble, l'utilisation et l'entretien des appareils de chauffage électriques TUNGSTEN Smart-Heat™. Veuillez accorder une attention particulière aux informations importantes sur la sécurité présentées tout au long de ce manuel. Chaque information de sécurité sera accompagnée de l'un des symboles de sécurité suivants :

 DANGER,  AVERTISSEMENT,  IMPORTANT

LISEZ ATTENTIVEMENT CE MANUEL avant d'installer ou d'entretenir ce produit.

- L'entretien et la réparation doivent être effectués par un technicien qualifié.
- L'appareil de chauffage doit être inspecté avant l'utilisation, au moins une fois par an, par un technicien qualifié.
- Une installation, une utilisation ou un entretien inapproprié peut causer la mort, des blessures graves ou des dommages matériels.
- Ce manuel doit être conservé après l'installation pour consultation ultérieure.

**BROMIC**[®]
HEATING

Siège social : 1 Suttor Street, Silverwater, Sydney, NSW 2128 Australia
Téléphone : 1300 276 642 (en Australie) ou +61 2 9748 3900 (Outre-mer) Télécopieur : +61 2 9748 4289
Courriel : info@bromicheating.com Web : www.bromicheating.com

Remarque : Bromic Heating Pty Ltd se réserve le droit d'apporter des modifications sur les spécifications, les pièces, les composants et les équipements sans avis préalable. Ce manuel d'installation, d'utilisation et d'entretien ne doit pas être reproduit sous quelque forme que ce soit sans consentement écrit préalable de Bromic Heating Pty Ltd.

CONTENU

REMARQUES ET AVERTISSEMENTS IMPORTANTS	4
PRÉSENTATION DU PRODUIT	5
DESCRIPTION DU PRODUIT	5
SPÉCIFICATIONS	5
GÉNÉRALITÉS	6
CARACTÉRISQUES DU PRODUIT	6
EXIGENCES D'INSTALLATION	7-8
EXIGENCES RELATIVES A L'UTILISATION DE GAZ	7
DÉGAGEMENTS NÉCESSAIRES POUR L'INSTALLATION	8
INSTRUCTIONS D'INSTALLATION	9-20
INSTRUCTIONS D'INSTALLATION DE L'APPAREIL DE CHAUFFAGE 9	9-19
TEST D'ÉTANCHÉITÉ	20
INSTRUCTIONS D'UTILISATION	21
MISE EN MARCHÉ DE L'APPAREIL	21
ARRÊT DE L'APPAREIL	21
ENTRETIEN ET RÉPARATION	22
PIÈCES DE RECHANGE	23
DÉPANNAGE	24
ANNEXE A	25-26

AVERTISSEMENTS ET REMARQUES IMPORTANTES



AVERTISSEMENT

Le non-respect des avertissements et des instructions contenus dans ce manuel pourrait entraîner des blessures graves, la mort des personnes ou être à l'origine des dégâts matériels.

- Cet appareil doit être utilisé uniquement dans un environnement extérieur et ne doit pas être utilisé dans un bâtiment, un garage ou dans tout autre endroit fermé. Cet appareil ne doit pas être installé ou utilisé en intérieur.
- Ne posez pas d'objets sur ou contre cet appareil.
- Tout dispositif de protection enlevé pour les besoins de réparation de l'appareil de chauffage (par un personnel qualifié) doit être replacé avant l'utilisation de l'appareil de chauffage.
- La base de l'appareil doit être remplie de sable tel qu'indiqué plus bas dans ces instructions. N'utilisez pas cet appareil si sa base n'est pas remplie de sable.
- L'ensemble de tuyau ne doit pas être posé à un endroit dans lequel il peut subir un dommage accidentel.
- Retirez la protection de transport avant l'utilisation.
- Arrêtez la vanne de la bouteille à gaz immédiatement lorsqu'une odeur de gaz est détectée.
- Ne transportez ou ne déplacez pas l'appareil de chauffage lorsqu'il est en marche.
- L'appareil de chauffage doit être inspecté avant l'utilisation, au moins une fois par an, par un technicien qualifié.
- N'utilisez et ne conservez pas de matériaux inflammables près de cet appareil
- N'appliquez pas d'aérosols ou de produits inflammables dans les environs de cet appareil quand il fonctionne
- Tout dispositif de protection enlevé pour les besoins de réparation de l'appareil de chauffage (par un personnel qualifié) doit être replacé avant l'utilisation de l'appareil de chauffage.
- Les enfants et les adultes doivent être informés des dangers liés aux températures de surface élevées et doivent rester à l'écart pour éviter les brûlures et ou l'inflammation des vêtements.
- Les enfants doivent être soigneusement surveillés quand ils se retrouvent à proximité de l'appareil de chauffage.
- N'accrochez et ne posez pas les vêtements ou les produits inflammables au dessus ou près de l'appareil de chauffage.
- N'effectuez pas d'entretien si l'appareil de chauffage n'a pas été éteint et que sa température a baissé jusqu'à la température ambiante.
- N'exposez pas le brûleur à l'eau ou à l'humidité. L'appareil doit être protégé de la pluie.
- N'utilisez pas l'appareil si l'une de ces pièces est exposée à l'eau et s'il n'a pas été inspecté ou réparé par un technicien agréé.
- Le technicien chargé de l'installation doit s'assurer que les exigences des autorités locales, la réglementation en vigueur en matière de raccordement au gaz, les codes municipaux du bâtiment ainsi que tous autres règlements statutaires sont respectés.
- Certains matériaux ou objets, conservés ou posés sous ou près de l'appareil, sont soumis à la chaleur rayonnante et pourraient être gravement endommagés.
- La totalité du système de gaz, l'ensemble de tuyau, le régulateur, les tuyaux, et le brûleur doivent être inspectés pour voir s'il y a des dommages et des fuites avant chaque utilisation (au moins une fois par mois) et au moins chaque année par un personnel qualifié pendant la durée de vie de l'appareil de chauffage.
- L'ensemble de tuyau doit être remplacé avant l'utilisation de l'appareil s'il y a des preuves d'une abrasion ou d'une usure excessive ou si le tuyau est endommagé. Le tuyau de rechange doit être acheté auprès de Bromic Heating Pty Ltd.
- Tous les tests de fuite doivent être effectués avec une solution savonneuse. N'utilisez jamais une flamme nue pour vérifier s'il y a des fuites.
- N'utilisez pas l'appareil de chauffage sans avoir testé toutes les connexions pour voir s'il y a des fuites.
- Cet appareil de chauffage par rayonnement n'est PAS destiné à être installé sur des véhicules et/ou bateaux récréatifs.
- Une installation, un réglage inadéquat ou une altération peut causer des blessures, la mort des personnes ou être à l'origine des dégâts matériels.
- N'essayez pas d'adapter l'appareil de quelque manière que ce soit.
- Ne peignez pas la surface de l'appareil de chauffage ou du réflecteur du couvert supérieur.
- Le brûleur et les passages de l'air de circulation doivent être maintenus propres. Un nettoyage fréquent peut être requis selon le cas.
- Fermez la fourniture de gaz en cas de non utilisation.
 - » Arrêtez immédiatement l'appareil si l'une des situations suivantes survient :
 - » L'appareil de chauffage n'atteint pas la température nominale.
 - » Le brûleur fait une pétarade lors de l'utilisation (une léger bruit est normal lorsque le brûleur est allumé ou éteint).
 - » L'odeur du gaz accompagnée d'une inclinaison jaune extrême des flammes du brûleur.
- Cet appareil n'est pas destiné à être utilisé par les jeunes ou les personnes handicapées à moins d'une supervision adéquate par une personne responsable afin de s'assurer qu'ils/elles peuvent utiliser l'appareil en toute sécurité.
- Vérifiez régulièrement l'appareil pour voir s'il y a des dommages. Si un dommage est suspecté sur l'appareil, arrêtez immédiatement de l'utiliser et contactez le fournisseur ou un personnel de réparation qualifié.
- Évitez d'inhaler les fumées provenant de la première utilisation de l'appareil de chauffage. La fumée et l'odeur de la combustion des huiles utilisées lors de la fabrication apparaîtront. La fumée et d'odeur se dissiperont après environ 30 minutes.
- Le régulateur et le tuyau de gaz utilisés avec cet appareil doivent respecter les exigences des autorités locales, la réglementation en vigueur en matière de raccordement au gaz, les codes municipaux du bâtiment ainsi que tous les autres règlements statutaires. Les tuyaux doivent être changés conformément aux intervalles indiqués. Les ensembles régulateur et tuyau de rechange doivent être achetés auprès de Bromic Heating Pty Ltd.
- Le stockage d'un appareil n'est admissible que si la bouteille est débranchée et retirée de l'appareil.
- Une bouteille doit être entreposée à l'extérieur, dans un endroit bien ventilé, et hors de la portée des enfants. Les bouchons anti-poussière d'une bouteille débranchée doivent être correctement installés et la bouteille ne doit pas être stockée dans un bâtiment, un garage ou tout autre endroit fermé.
- Ne stockez pas la bouteille de GPL de rechange sous ou à proximité de cet appareil ;
- Ne remplissez jamais le réservoir à plus de 80 %.
- L'utilisation de cet appareil dans des endroits clos peut être dangereuse et est INTERDITE.
- Utilisez uniquement le type de gaz et les tailles de bouteille de gaz GPL indiqués dans ce manuel d'instructions.
- En cas de vent violent, des précautions particulières doivent être prises pour éviter la bascule de l'appareil.
- N'obstruez pas les trous de ventilation du boîtier de la bouteille de gaz GPL.
- Arrêtez l'alimentation en gaz au niveau de la bouteille de gaz GPL avant de déplacer l'appareil.
- Ne déplacez pas l'appareil immédiatement après qu'il a été arrêté, c'est à-dire sans qu'il ait refroidi jusqu'à atteindre la température ambiante.
- En cas de vent violent, des précautions particulières doivent être prises pour éviter la bascule de l'appareil.
- Changez la bouteille de gaz dans un endroit largement ventilé, loin de toute source d'inflammation (bougie, cigarettes, autres appareils produisant des flammes).
- Cet appareil doit être installé et la bouteille de gaz doit être stockée conformément à la réglementation en vigueur.
- La broche angle de glissement de la tête de chauffage doit être inséré si le transport de l'appareil de chauffage pour s'assurer qu'aucun dommage pendant le transport.

APERÇU DU PRODUIT

DESCRIPTION DU PRODUIT

L'appareil de chauffage au gaz par rayonnement TUNGSTEN est conçu pour fournir un chauffage extérieur efficace pour les locaux commerciaux et résidentiels, tout en offrant une conception attrayante.

L'appareil de chauffage comprend une tête pivotante et une sortie de chaleur réglable pour un contrôle précis de la chaleur. L'appareil a été conçu pour résister aux rigueurs extérieurs.

SPÉCIFICATIONS

Modèle	TUNGSTEN SMART-HEAT™ PORTABLE			
Fabriqué par	Bromic Heating Pty Ltd			
Apport en chaleur	11.0 KW			
Alimentation en gaz	Bouteille GPL (9 kg ou 15 kg)			
Type de gaz	Butane G30 / Propane G31			
Catégorie de gaz	I 3B/P (30)	I 3+ (28-30/37)	I 3B/P (37)	I 3B/P (50)
Pression d'alimentation*	30 mbar	28-30/37 mbar	37 mbar	50 mbar
Taille de l'injecteur	0.74mm	0.74mm	0.70mm	0.66mm
Pays de destination	BE, CY, DK, EE, FI, FR, HU, IT, LT, NL, NO, SE, SI, SK, RO, HR, TR, BG, IS, LU, MT.	BE, CH, CY, CZ, ES, FR, GB, GR, IE, IT, LT, LU, LV, PT, SK, SI.	PL.	AT, CH, DE, SK.
Poids	56kg			
Fonctions de sécurité	Appareil de contrôle de la flamme, interrupteur anti-bascule			

* Réduction de la pression sont 25 mbar pour les catégories: I3 + (28-30/37), I3B / P (30) et I3B / P (37) et 42,5 mbar pour la catégorie: I3B / P (50).

DÉTAILS DES DIMENSIONS DE L'APPAREIL DE CHAUFFAGE TUNGSTEN SMART-HEAT™

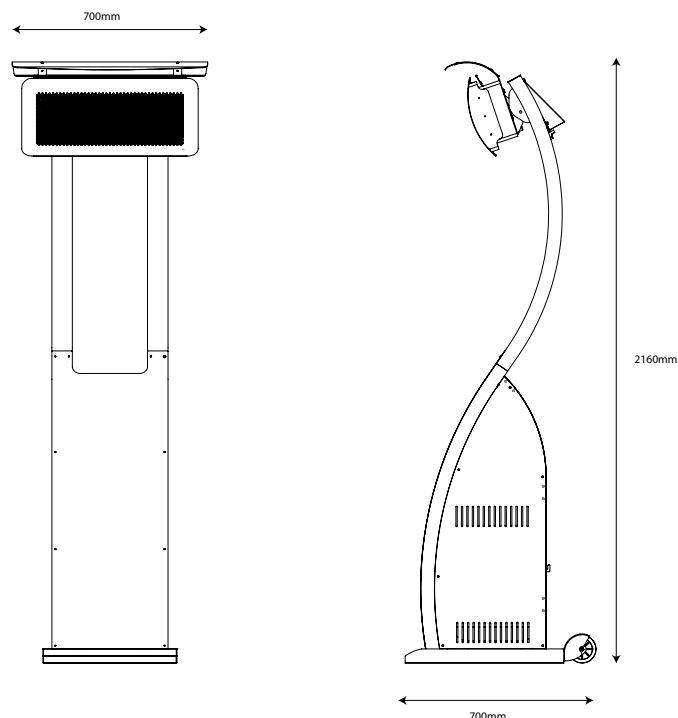

⚠ IMPORTANT

Cet appareil doit être protégé de la pluie. Installez sous un couvercle de protection.

Cet appareil ne doit être utilisé que sur le sol, en plein air avec une ventilation naturelle suffisante. Le chauffage ne doit pas être utilisé dans des zones stagnantes et doit être positionné dans un endroit où toute fuite potentielle de gaz et de produits combustibles sont rapidement dispersés par le vent et la convection naturelle.

GÉNÉRALITÉS

Les chauffe-terrasses au gaz TUNGSTEN conviennent aux espaces extérieurs. En plus des instructions d'installation fournies, le technicien chargé de l'installation doit s'assurer que les exigences des autorités locales, la réglementation en vigueur en matière de raccordement au gaz, les codes municipaux du bâtiment ainsi que tous autres règlements statutaires sont respectés.

CARACTÉRISTIQUES DU PRODUIT

Les chauffe-terrasses au gaz TUNGSTEN sont en train de révolutionner l'industrie du chauffage extérieur grâce à l'introduction d'avantages novateurs jamais vus dans le domaine du gaz traditionnel ou des appareils de chauffage électriques. Les appareils de chauffage TUNGSTEN ont établi la référence de l'industrie avec des styles élégants et une première innovation à l'échelle mondiale.

Les appareils de chauffage TUNGSTEN excellent dans les domaines suivants :

- Apparence esthétique
- Innovation
- Performance
- Flexibilité
- Rapport coût-efficacité

Pour obtenir plus de détails sur le produit, visitez www.bromicheating.com

EXIGENCES D'INSTALLATION

IMPORTANT

Pour utilisation en extérieur et dans des espaces largement ventilés.

Un espace largement ventilé doit avoir au moins 25 % de sa surface ouverte.

La surface de l'espace est la somme de la surface des murs.

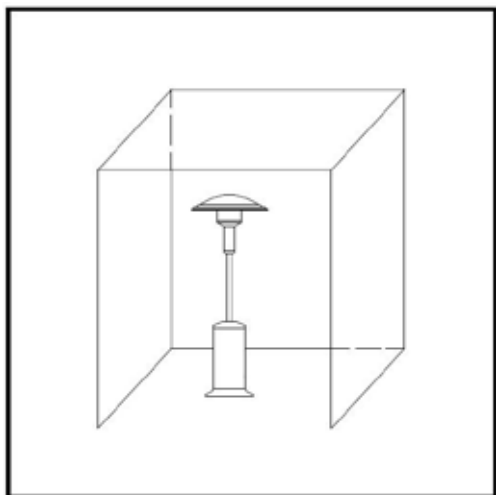

L'appareil ne doit être utilisé que dans des situations où il est au dessus du sol en plein air avec :

- une ventilation naturelle
- sans zone de stagnation
- dans des endroits où les fuites de gaz et produits de combustion sont rapidement dispersés par le vent et la convection naturelle

Chaque espace fermé dans lequel l'appareil est utilisé doit se conformer aux critères suivants :

1. 25 % de la surface est ouvert. La surface de l'espace est la somme de la surface des murs (ref. Annexe A, Exemple 1)
2. Dans un espace à moitié ouvert avec un toit et n'ayant pas plus de deux murs (réf. Annexe A, Exemple 2)
3. Dans un espace à moitié ouvert avec un toit et plus de deux murs, les critères suivants doivent être appliqués :
 - Au moins 25 % du mur total de l'espace doit être entièrement ouvert (réf. Annexe A, Exemple 4), et
 - Au moins 30 % du mur restant de l'espace doit être ouvert et dégagé (réf. Annexe A, Exemple 4)

Remarque : L'espace extérieur se définit comme un endroit dans lequel l'on est au dessus du niveau de la mer avec une ventilation naturelle, sans zone de stagnation et dans lequel les fuites de gaz et les produits de combustion sont rapidement dispersés par le vent et la convection naturelle.

IMPORTANT

« Le tube ou le tuyau flexible doit être remplacé dans les intervalles indiqués » ;

« N'utilisez que le type de gaz et le type de bouteille indiqués par le fabricant » ;

Cet appareil doit être installé et la bouteille de gaz doit être stockée conformément aux réglementations nationales en vigueur.

EXIGENCES RELATIVES A L'UTILISATION DE GAZ

- Le régulateur et le tuyau de gaz utilisés avec cet appareil doivent respecter les exigences des autorités locales, la réglementation en vigueur en matière de raccordement au gaz, les codes municipaux du bâtiment ainsi que tous les autres règlements statutaires.
- Cet appareil doit être utilisé avec la bouteille GPL (9 kg ou 13,5 kg) et NE DOIT PAS être connecté à une source d'alimentation en gaz fixe.
- La pression d'entrée doit être conforme à la pression d'entrée approuvée indiquée sur l'appareil.
- Le type de gaz doit être conforme au type de gaz approuvé indiqué sur l'appareil.
- Cet appareil est certifié pour fonctionner avec le gaz indiqué sur l'appareil ; n'utilisez pas d'autres types de gaz.
- La bouteille GPL utilisée avec cet appareil doit respecter les exigences des autorités locales, la réglementation en vigueur en matière de raccordement au gaz, les codes municipaux du bâtiment ainsi que tous les autres règlements statutaires.
- Une bouteille dentée, rouillée ou endommagée peut être dangereuse et doit être vérifiée par votre fournisseur de gaz. N'utilisez jamais une bouteille GPL avec un raccord de vanne endommagé.
- La bouteille GPL doit être disposée de sorte à prévoir l'évacuation de la vapeur de la bouteille en fonctionnement.
- Ne connectez jamais une bouteille non régulée à l'appareil de chauffage.
- Déconnectez la bouteille GPL lorsque l'appareil de chauffage n'est pas utilisé.

DISPOSITIONS DE LOCATION

Lors du choix de l'emplacement du chauffe-terrace au gaz TUNGSTEN, les dispositions suivantes doivent être suivies. Assurez-vous que l'appareil de chauffage n'est pas installé :

- Dans des endroits où la chaleur et les flammes peuvent endommager les bouteilles/conduites de gaz
- Près d'autres matières combustibles
- Dans des endroits ouverts sujets à la pluie

Remarque : Le chauffage doit être installé d'une manière à laisser ce qui suit adéquat ;

- Un dégagement suffisant autour des ouvertures d'air de la chambre de combustion
- Un dégagement suffisant par rapport aux matières combustibles
- Un dégagement suffisant pour l'accès de l'air pour la combustion et la ventilation.

IMPORTANT

Cet appareil est prévu pour un usage extérieur uniquement.

Ne l'utilisez pas en intérieur ou dans un endroit fermé.

Lors du choix de l'emplacement de l'installation de l'appareil de chauffage portable Tungsten Smart-Heat, les dispositions suivantes doivent être suivies.

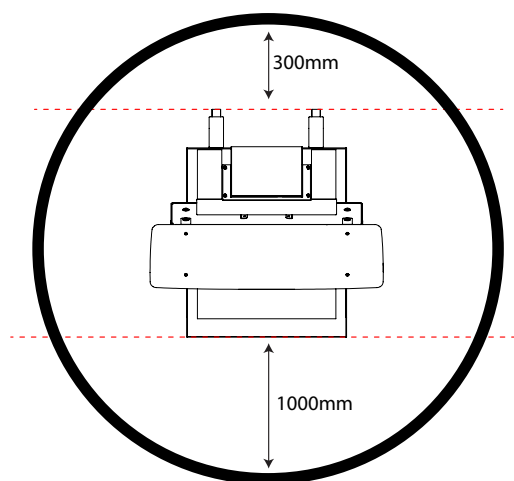
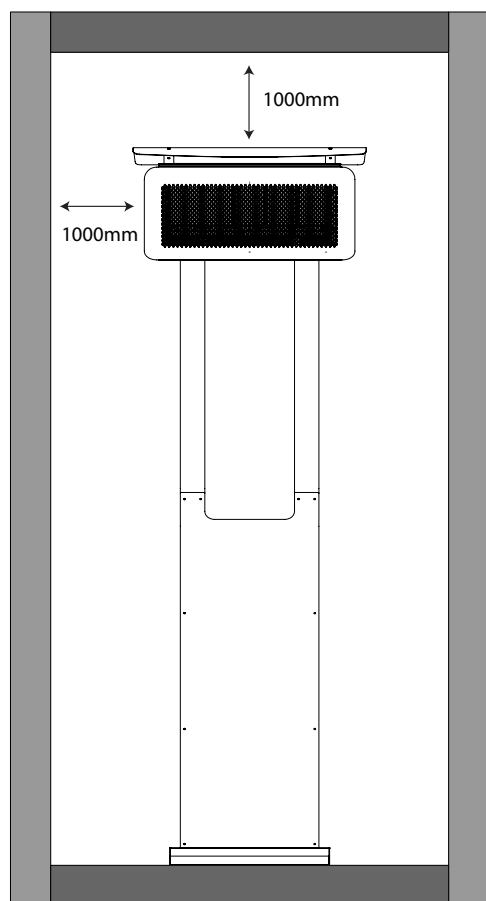

INSTRUCTIONS D'INSTALLATION

CONTENU EMBALLÉ DANS (2) BOÎTES

Contenu de la Boîte 1

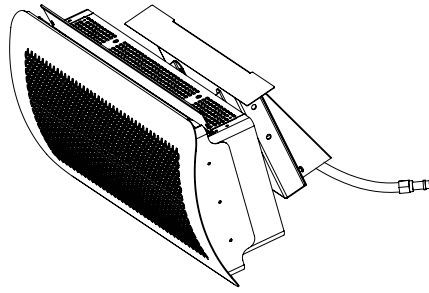

Ensemble de tête



Pile AAA

Contenu de la Boîte 2

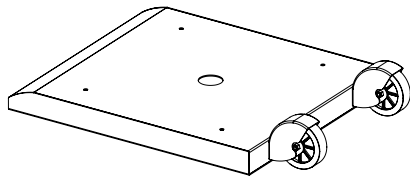

Ensemble de base

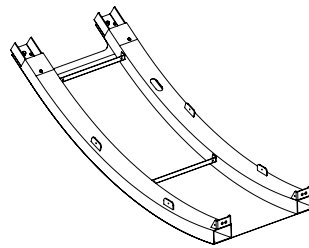

Ensemble avant

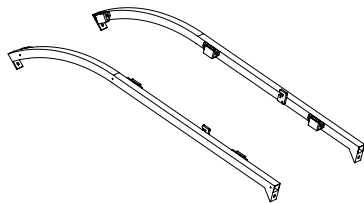

Ensemble de bras arrière x 2

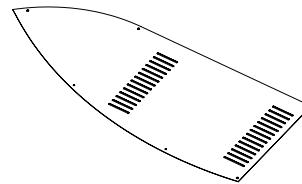

Panneaux latéraux x 2

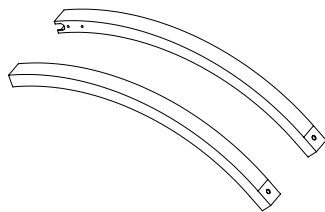

Bras supérieurs x 2

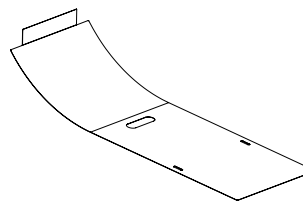

Couvercle arrière

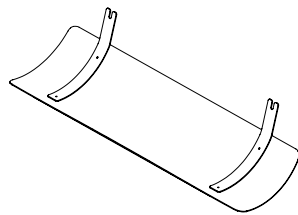

Déflecteur supérieur de flammes

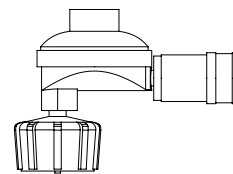

Régulateur

Fixations fournies

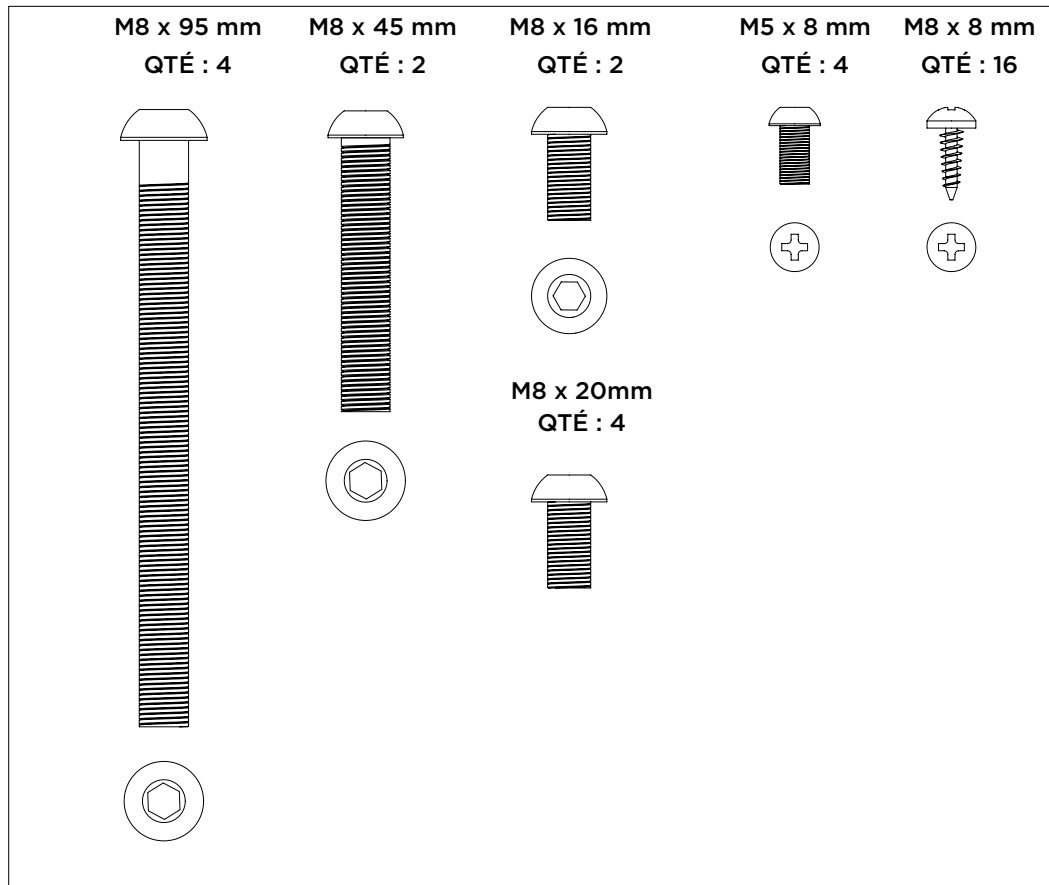

Outils fournis

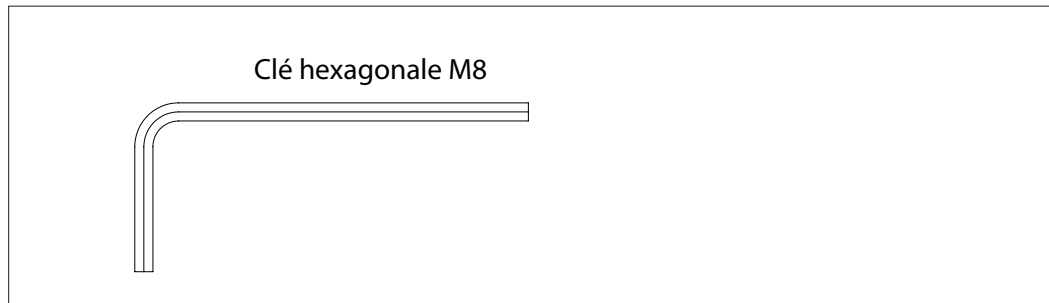

Outils non compris

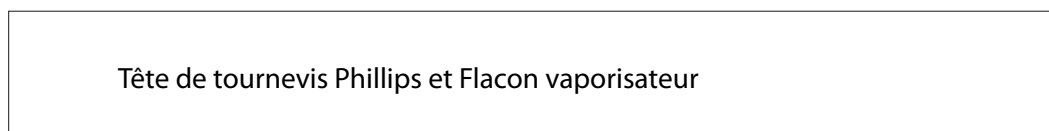

ÉTAPE 1 :

Déballez les boîtes et mettez tous les éléments sur une surface non abrasive.

ÉTAPE 2 :

Fixez les bras arrière à la base à l'aide de 2 vis M8 20 mm et de la clé hexagonale M8 fournie.

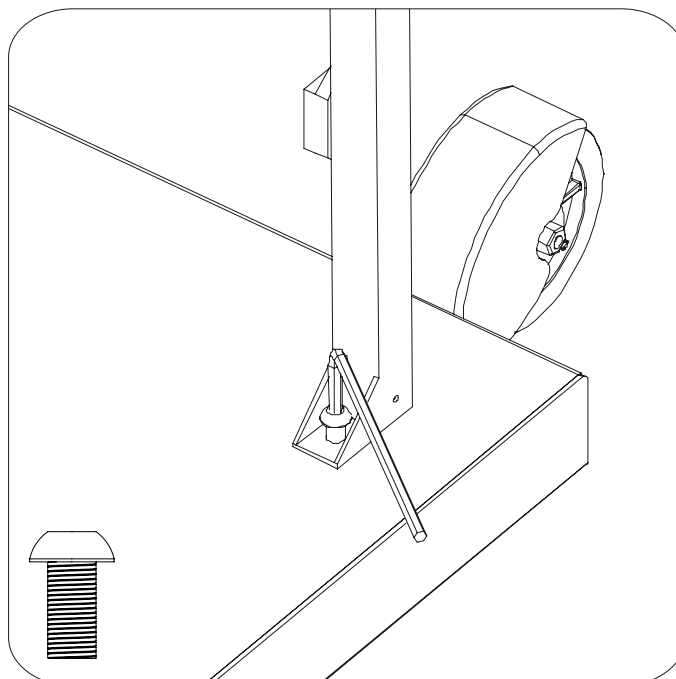
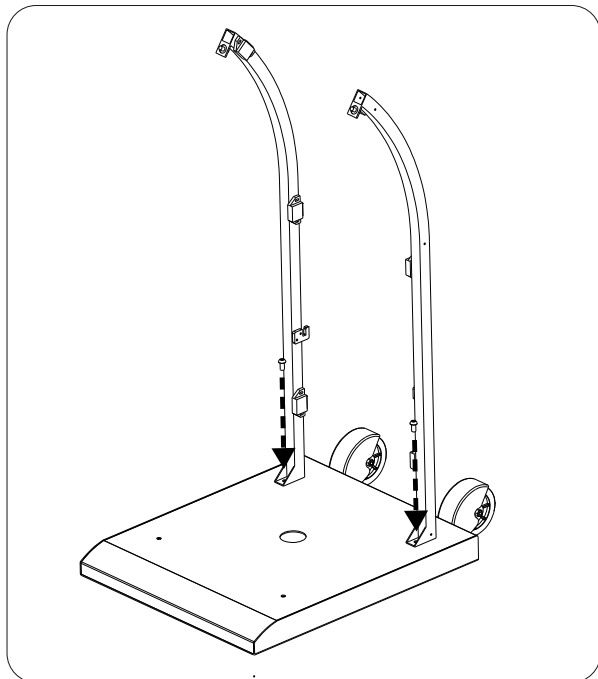

ÉTAPE 3 :

Positionnez l'ensemble avant et fixez-le à l'aide de 2 vis M8 20 mm en utilisant la clé hexagonale M8 fournie.

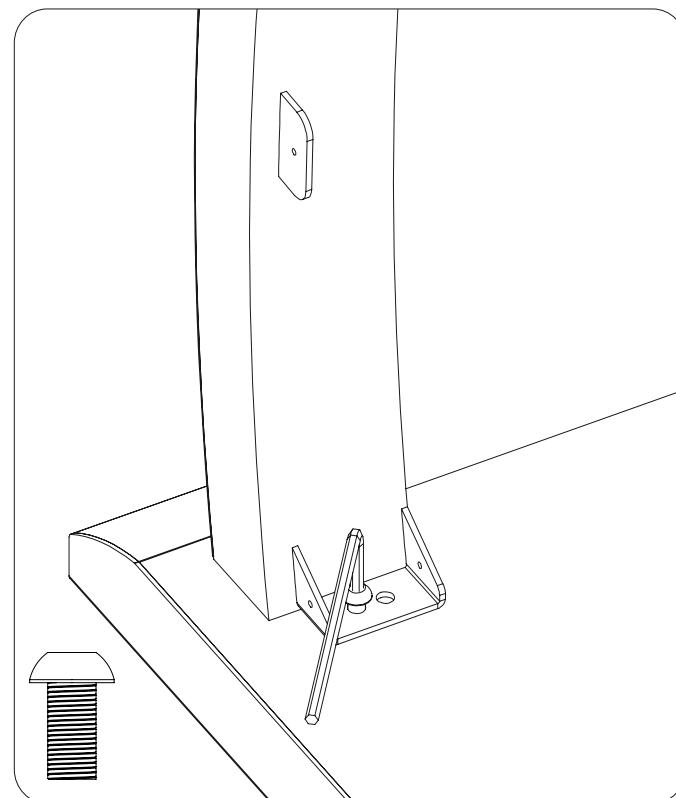
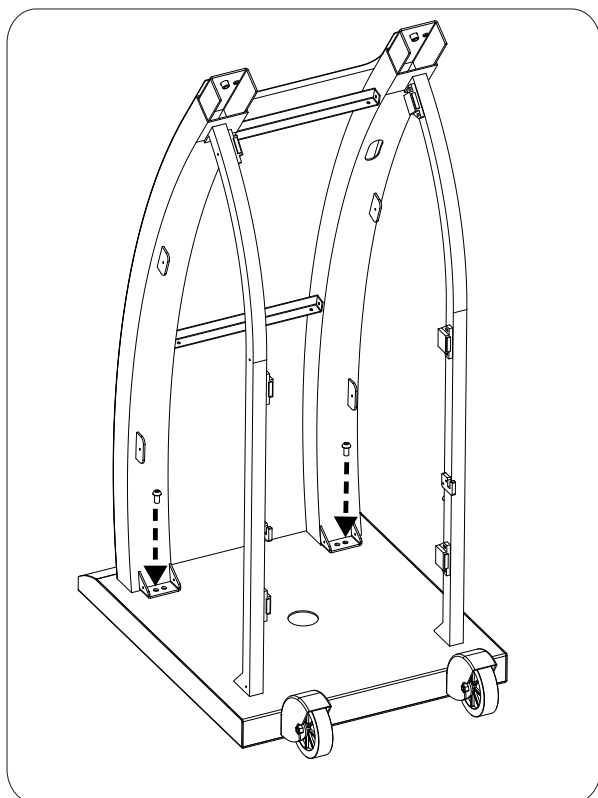

ÉTAPE 4 :

Fixer les bras arrière à l'avant à l'aide de 2 vis M8 16mm et de la clé hexagonale M8 fournie.

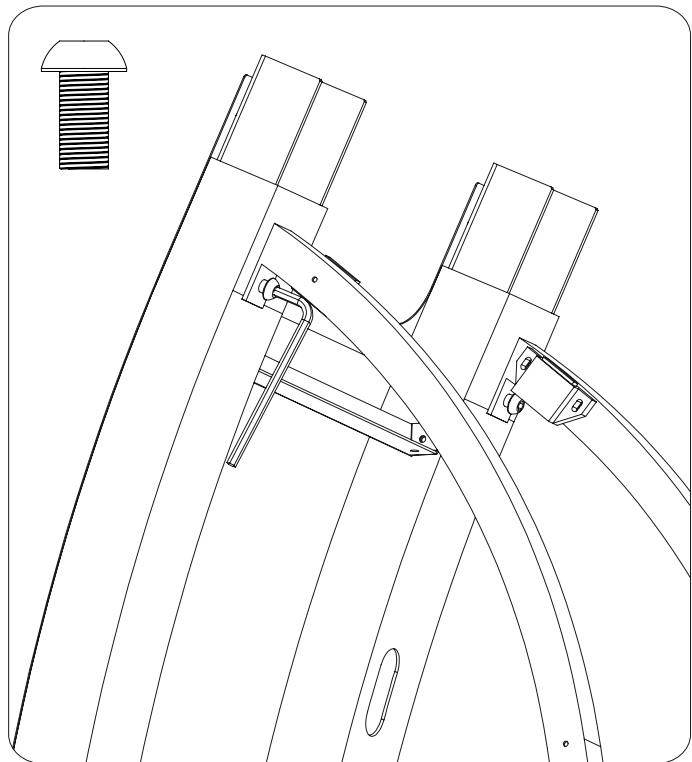
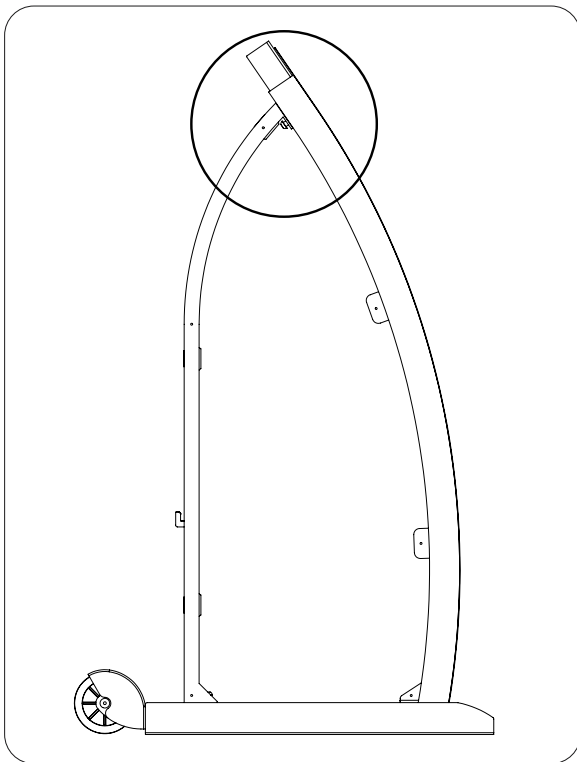

ÉTAPE 5 :

Fixer les panneaux latéraux au cadre à l'aide de 12 vis G8 - Un tournevis Phillips est nécessaire pour cette étape. Répétez la procédure de l'autre côté.

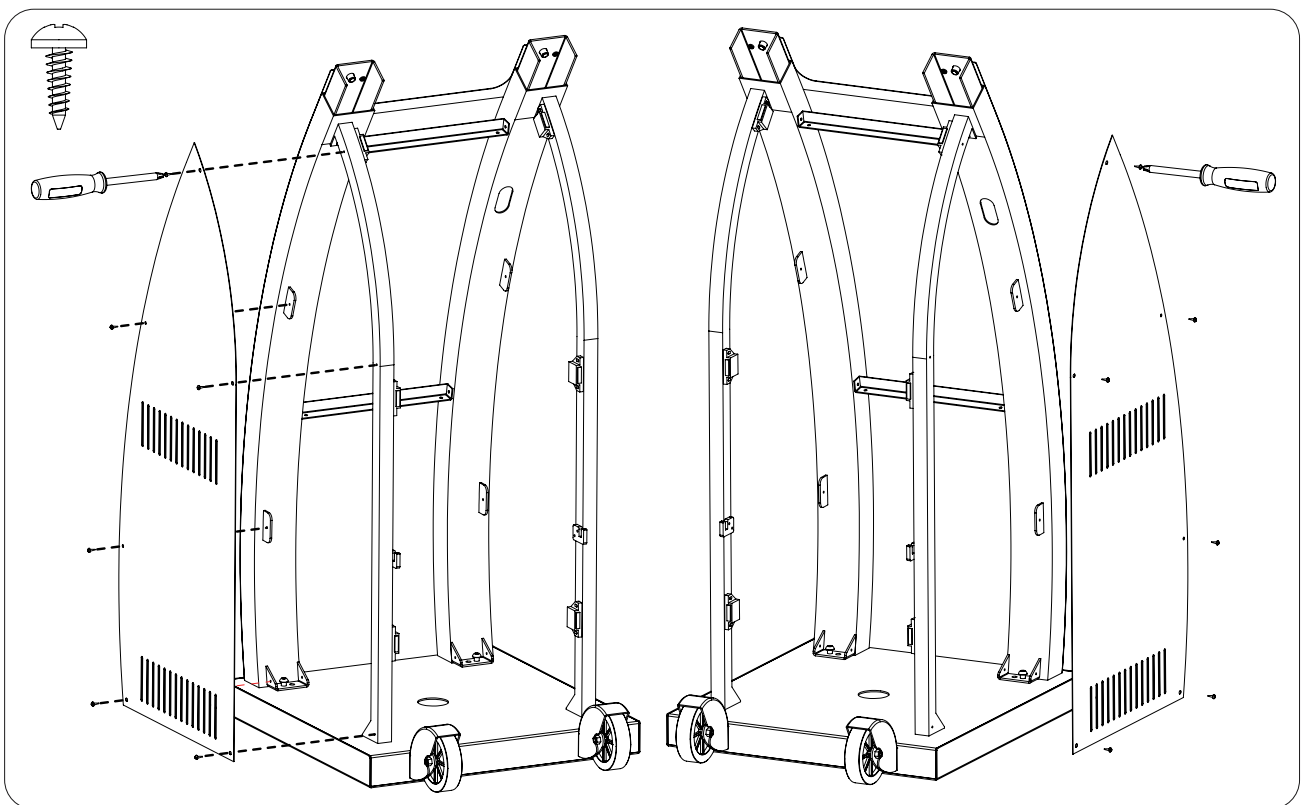

ÉTAPE 6 :

Faites glisser les bras supérieurs sur les joints de glissement de l'ensemble avant - S'assurer que les trous de vis sont orientés vers l'intérieur.

Fixez le panneau avant aux bras supérieurs à l'aide de 4 vis M5.

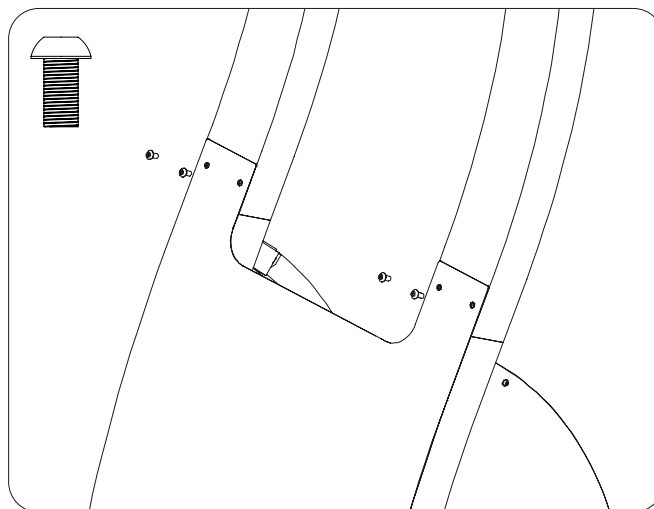
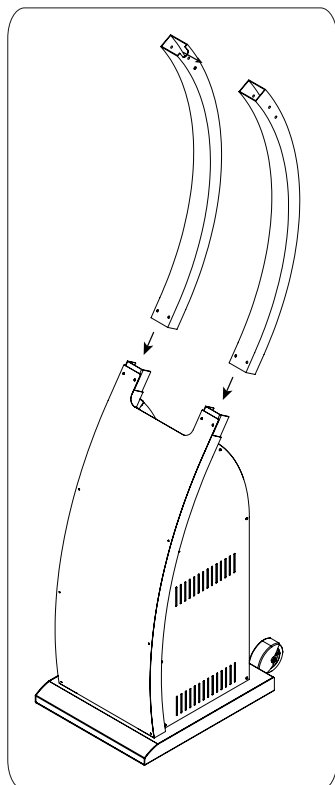

* Remarque : Le joint entre les bras inférieurs et supérieurs est ferme afin d'assurer la rigidité et la stabilité du produit. Pour le loger, levez lentement les deux sections en exerçant une certaine force et poussez-le entièrement vers le bas.

ÉTAPE 7 :

Fixez les bras supérieurs au joint de glissement du bras inférieur à l'aide de 2 vis M8 x 40 et de la clé hexagonale M8 fournie.

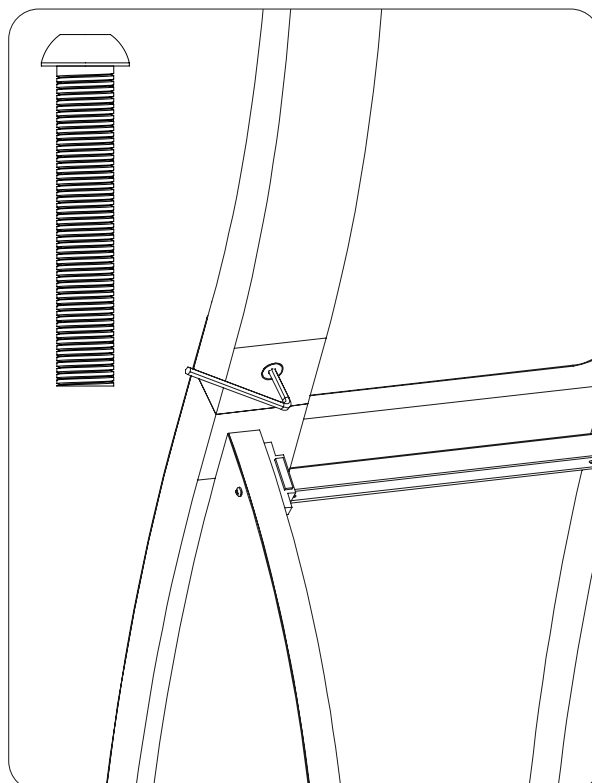
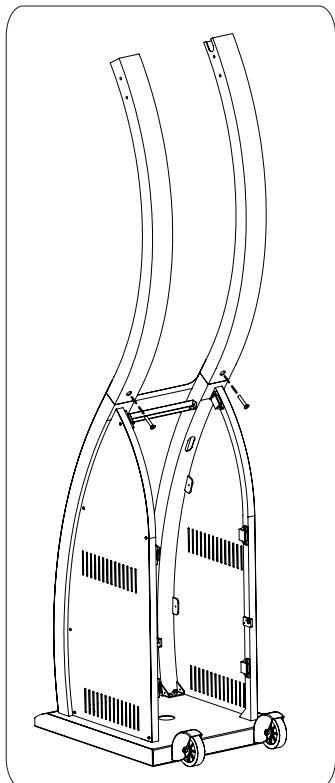

ÉTAPE 8 :

Disposez la tête et la structure de support de l'appareil de chauffage sur une surface non abrasive, tel qu'indiqué. Deux personnes sont nécessaires pour réaliser cette étape.

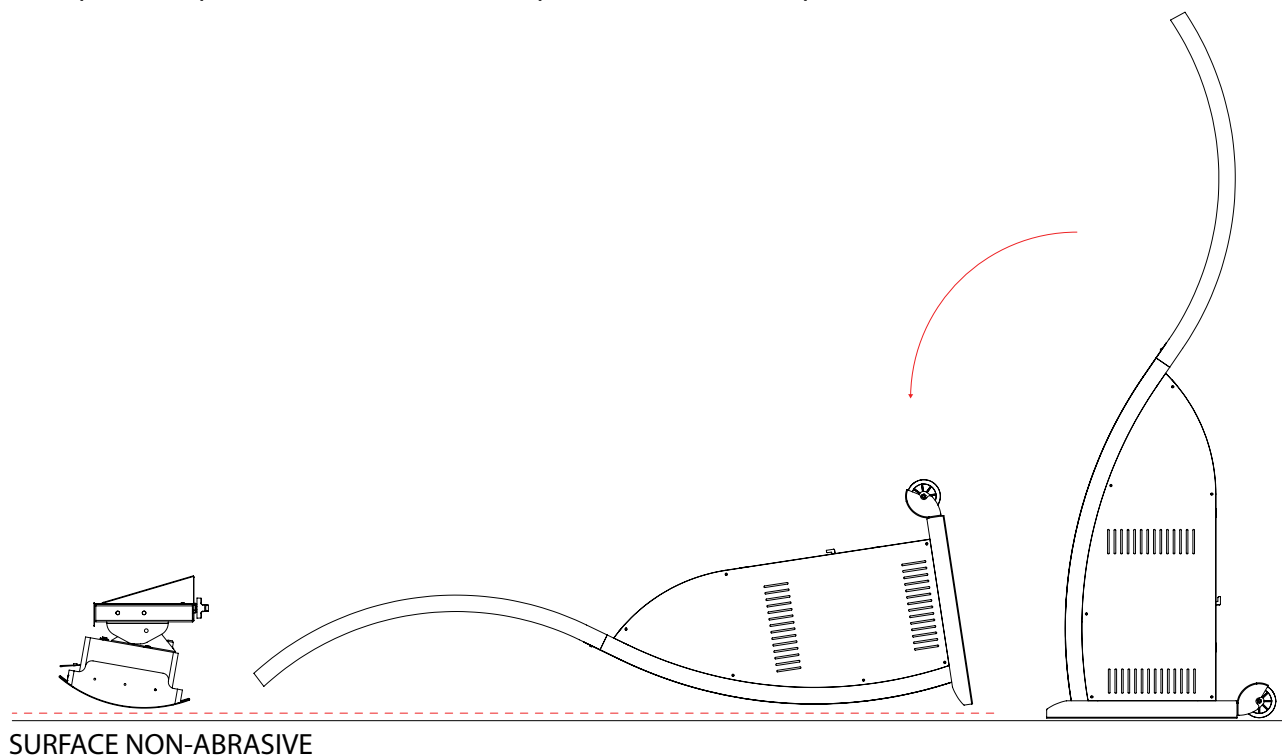

ÉTAPE 9 :

Insérez le tuyau de gaz par la fente du bras et poussez-le jusqu'à ce qu'il atteigne la fente prévue dans le bras inférieur. Continuez à pousser le tuyau jusqu'à faire monter tout le mou.

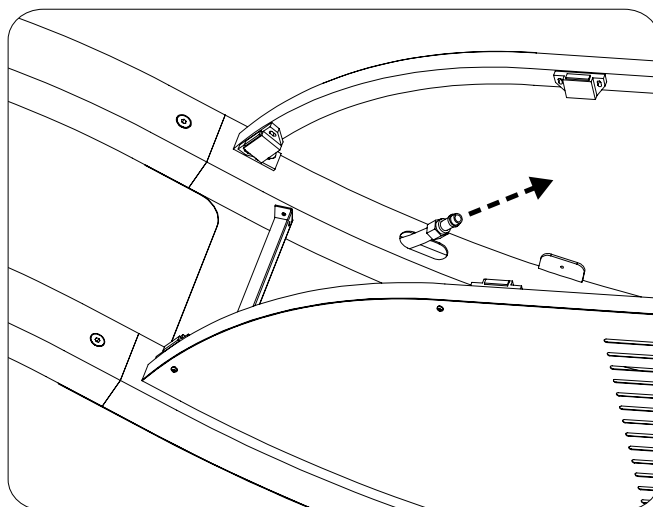
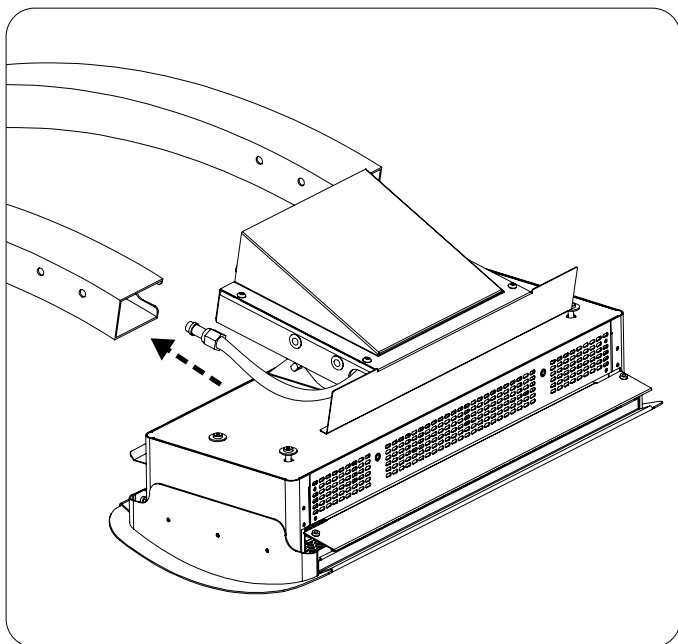

ÉTAPE 10 :

Fixer la tête de l'appareil de chauffage aux bras à l'aide de 4 vis M8 et des rondelles fournies.

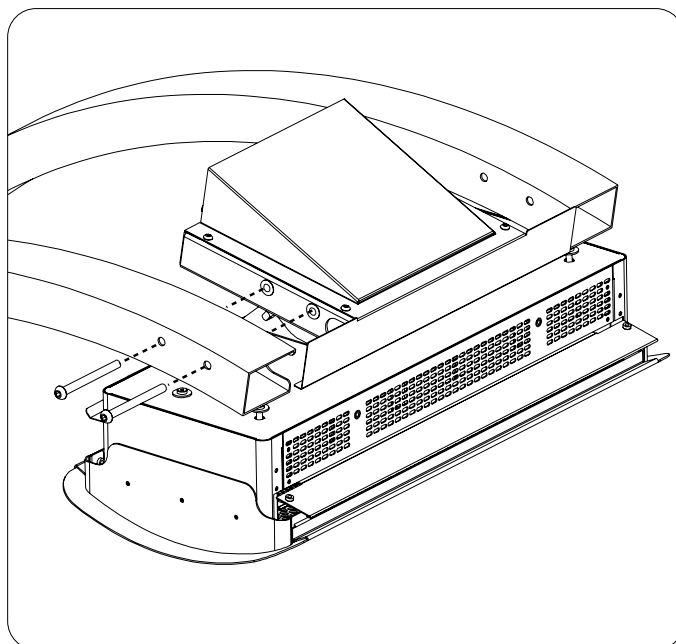

ÉTAPE 11 :

Remettez l'appareil de chauffage en position verticale. Deux personnes sont nécessaires pour cette étape.

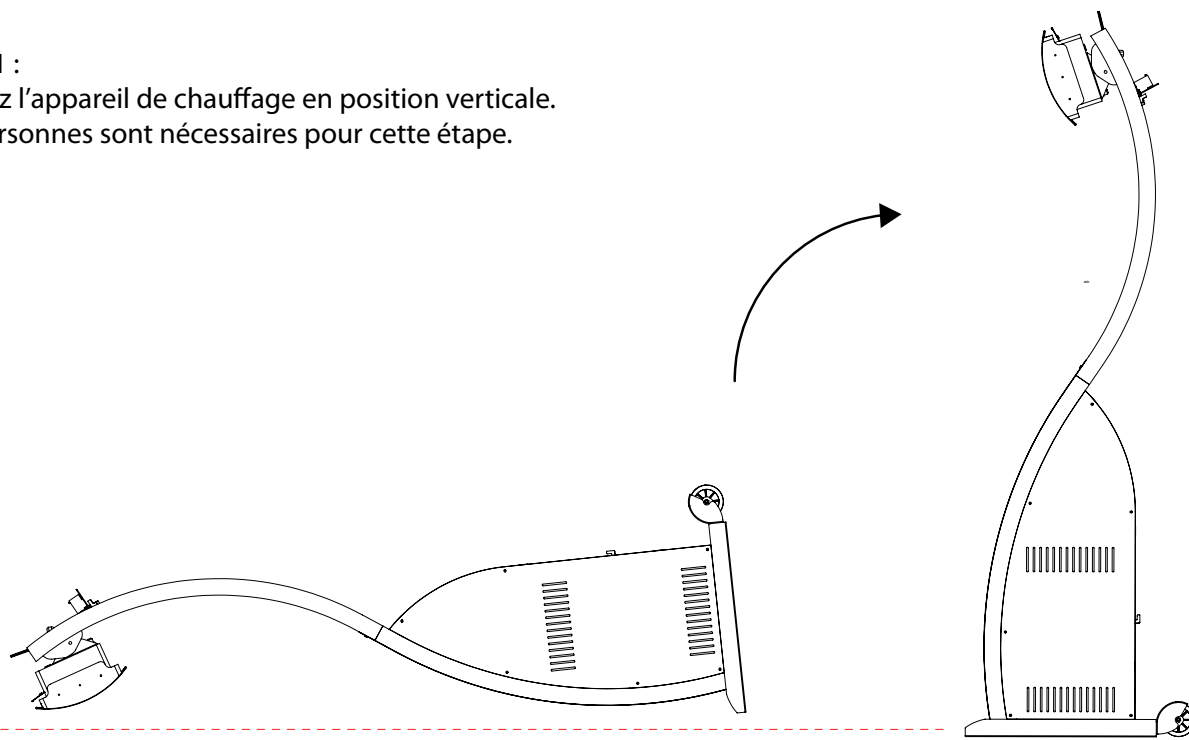

SURFACE NON-ABRASIVE

ÉTAPE 12 :

Remplissez la base de sable à grains (ce sable peut être acheté auprès de la plupart des quincailleries). Le point d'entrée du sable est le trou se trouvant au centre de la base

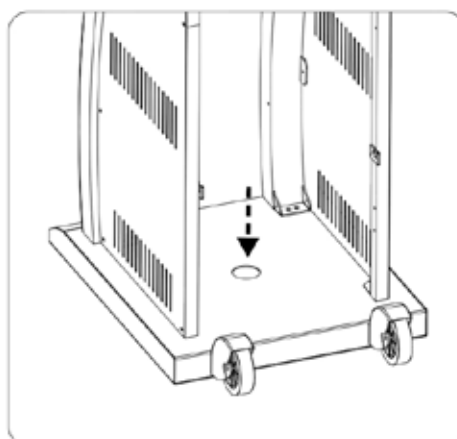

ÉTAPE 14 :

Fixez le régulateur de la bouteille de gaz.

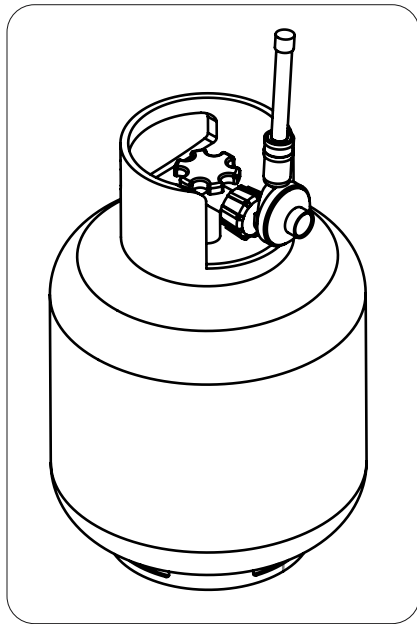

ÉTAPE 15 :

Placez le bouteille de gaz dans l'enceinte inférieure et fixez bien la sangle.

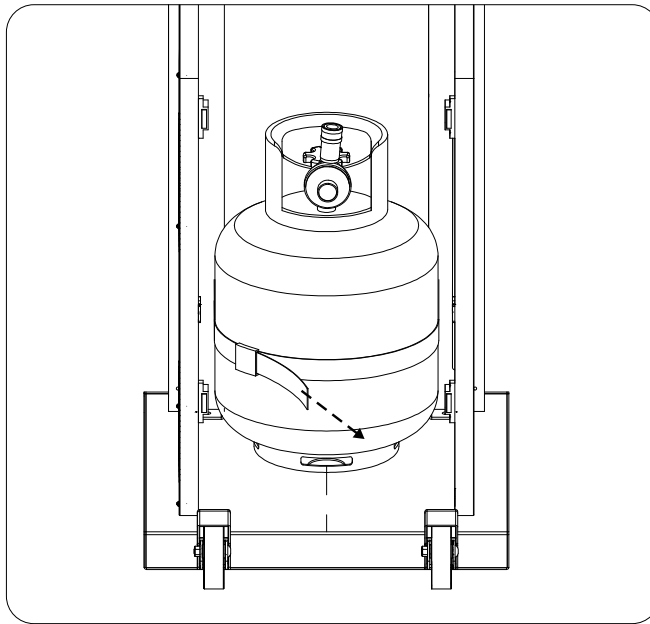

ÉTAPE 16 :

Fixez le tuyau de montage du régulateur.
Doit être fixé solidement avec 2 clés.

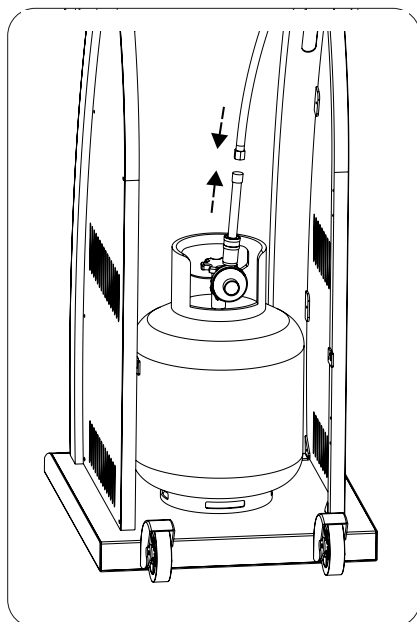

ÉTAPE 17 :

Support de bouteille de gaz inférieur en place.

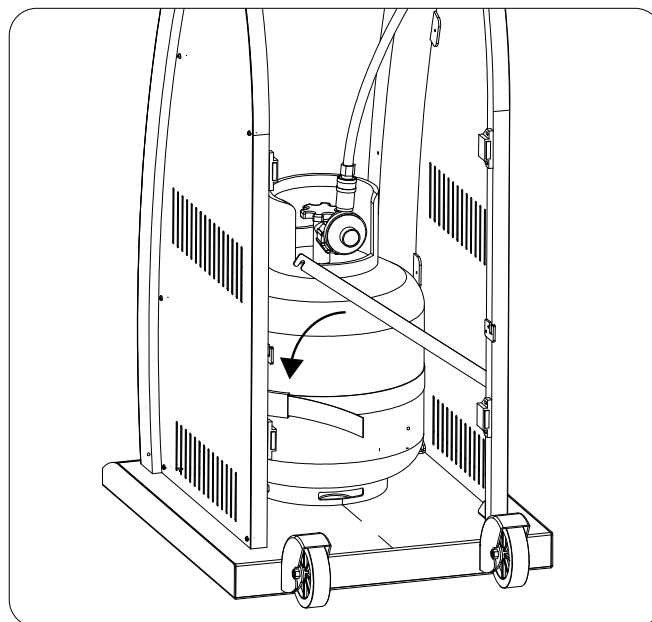

ÉTAPE 18 :

Fixez le déflecteur au dispositif de chauffage en desserrant les deux vis et fixez les supports en-dessous des rondelles. Resserrez les vis en position initiale en utilisant un tournevis.

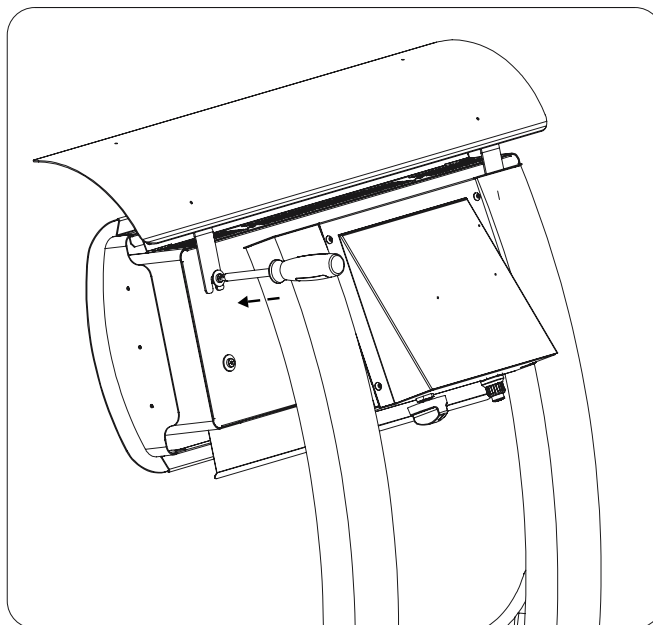
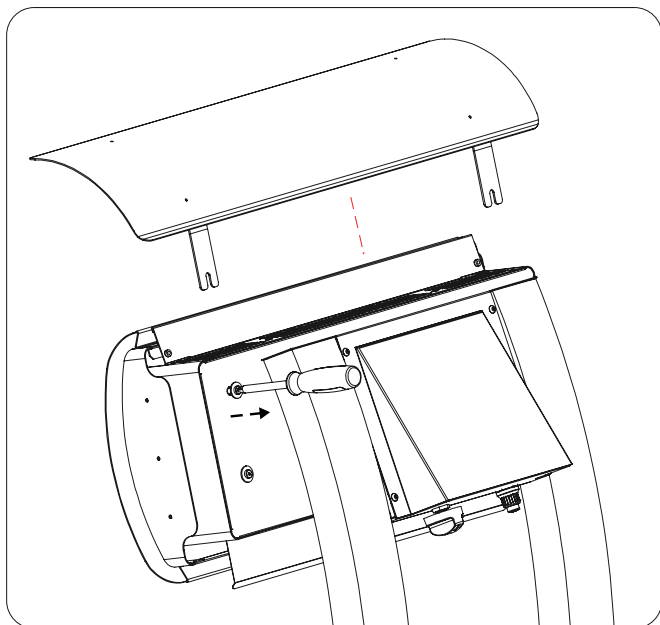

ÉTAPE 19 :

Dévisser le bouchon allumeur. Insérez une pile de type AAA fournie dans le bouchon et revissez-la à la position initiale.

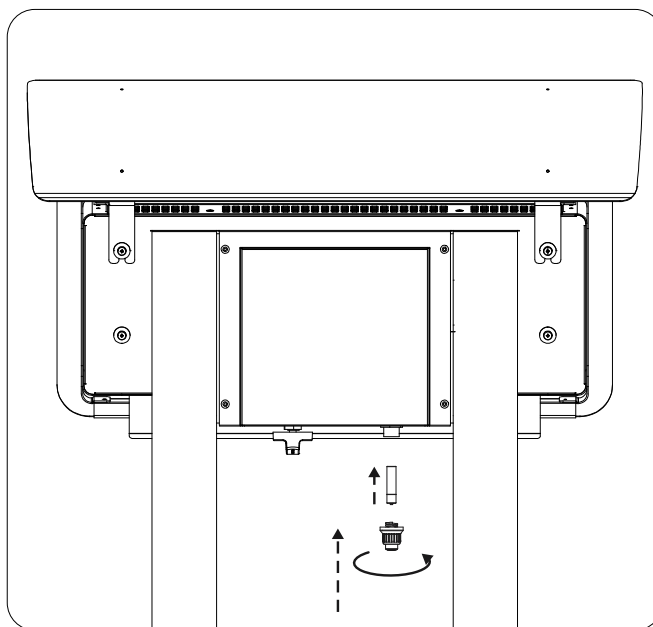
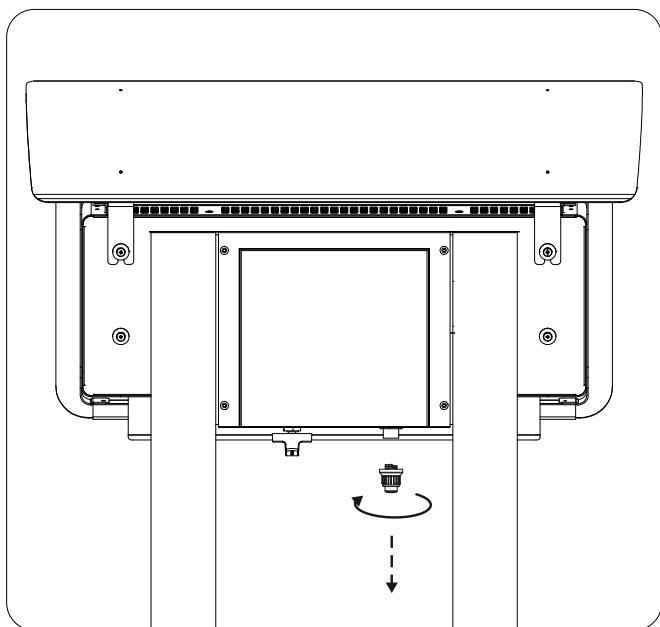

ÉTAPE 20 :

Effectuez un test de fuite de gaz, tel qu'indiqué à la page 20

ÉTAPE 21 :

Fixez la partie supérieure du capot arrière de châssis à l'aide

4 x vis du G8 - Un tournevis cruciforme est nécessaire pour cette étape.

La pièce de fond du capot arrière est fixé par des aimants. Tout d'abord fentes de position en couverture sur les deux crochets alors couvercle inférieur pour permettre aimants pour attraper

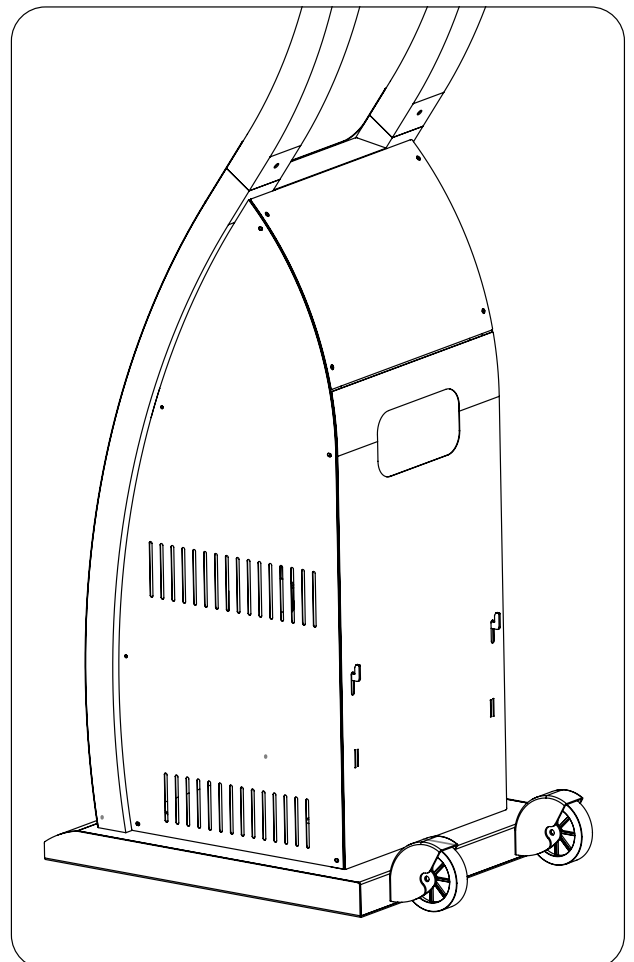
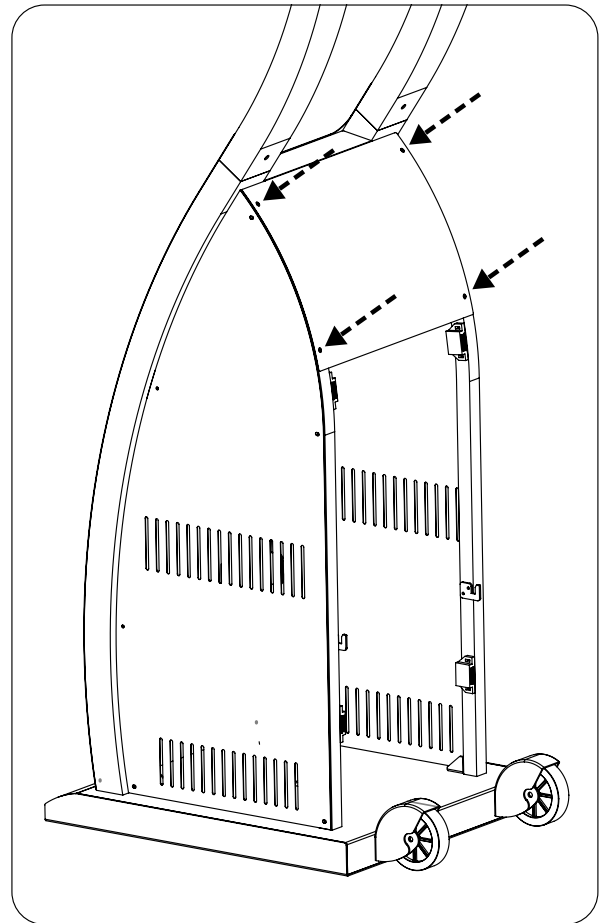

Ajuster l'angle de la tête de l'appareil de chauffage

CAUTION: ONLY ADJUST THE HEATER HEAD ANGLE PRIOR TO OPERATION. ADJUSTING WHILST UNIT IS IN OPERATION OR POST OPERATION CAN CAUSE SERIOUS BURNS.

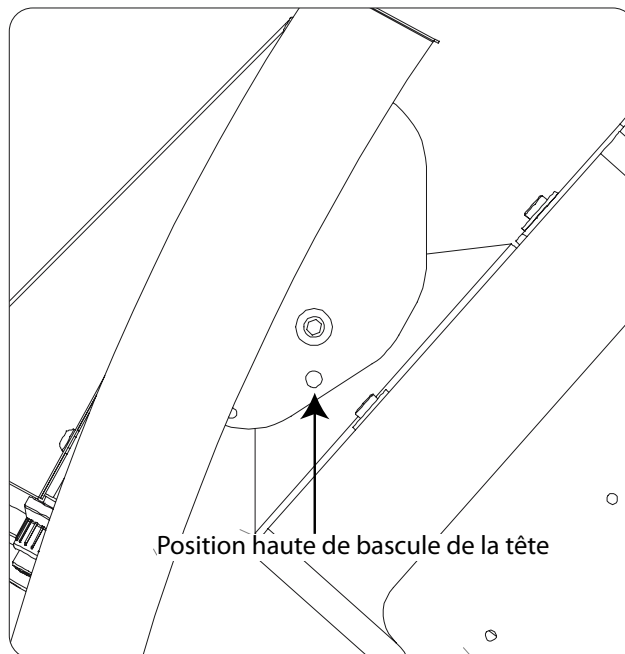
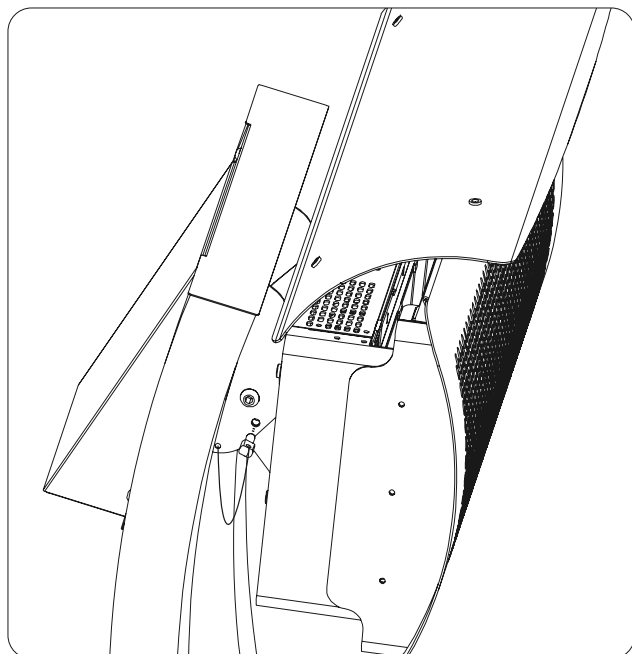

Pour régler l'angle de la tête de l'appareil de chauffage à la position haute, poussez la tête de l'appareil de chauffage vers le haut pour aligner le trou, puis insérez la goupille de glissement.

Pour régler l'angle de la tête de l'appareil de chauffage à la position basse, retirez l'axe de glissement et laissez la tête de l'appareil de chauffage se reposer en position basse. La goupille de glissement n'a pas besoin d'être insérée.

Remarque:
L'axe de glissement doit être insérée si le transport l'appareil de chauffage à échoir aucun dommage pendant le transport.

TEST DE FUITE

Les connexions de gaz sur l'appareil de chauffage sont testés en usine, pour voir s'il y a des fuites, avant l'expédition. Un test d'étanchéité au gaz doit être effectué après l'assemblage et avant l'utilisation de l'appareil de chauffage, et ce à cause d'éventuels dommages survenus pendant le transport.

- N'effectuez jamais de test de fuite en fumant.
- L'appareil de chauffage doit être vérifié avec une bouteille de gaz pleine.
- Assurez-vous que les 3 connexions illustrées ci-dessous sont connectées correctement et serrées.
- Assurez-vous que le bouton de commande est en position OFF.
- Faites une légère solution à base d'eau savonneuse. La solution savonneuse peut être appliquée à l'aide d'un flacon vaporisateur ou d'un chiffon doux.
- Activez l'alimentation en gaz de la bouteille de gaz.
- Appliquez la solution à base d'eau savonneuse sur les 4 connexions illustrées ci-dessous.
- Pour vérifier la connexion n°3, le bouton de commande doit être enfoncé pour ouvrir le robinet de gaz.
- Si des bulles apparaissent au niveau de l'une des connexions, cela indique la présence d'une fuite de gaz.
- Si une fuite de gaz est détectée, arrêtez l'alimentation en gaz. Serrez toutes les raccords qui fuient, et répétez la procédure décrite ci-dessus.
- Si des bulles de savon apparaissent toujours (il y a toujours une fuite de gaz), arrêtez l'alimentation en gaz de la bouteille, débranchez le régulateur de la bouteille de gaz, et contactez le magasin où vous avez acheté l'appareil pour obtenir de l'aide et des conseils.
- Si les connexions de gaz sont bien serrées, l'appareil de chauffage est prêt à être utilisé.

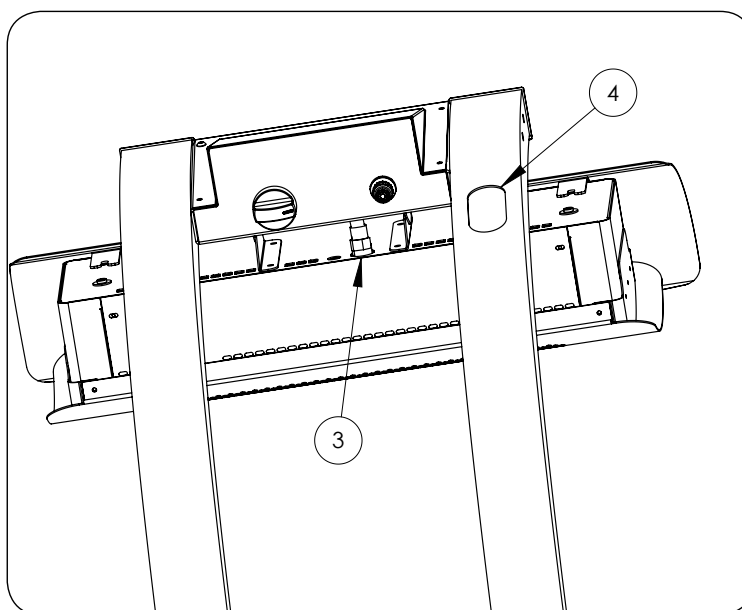
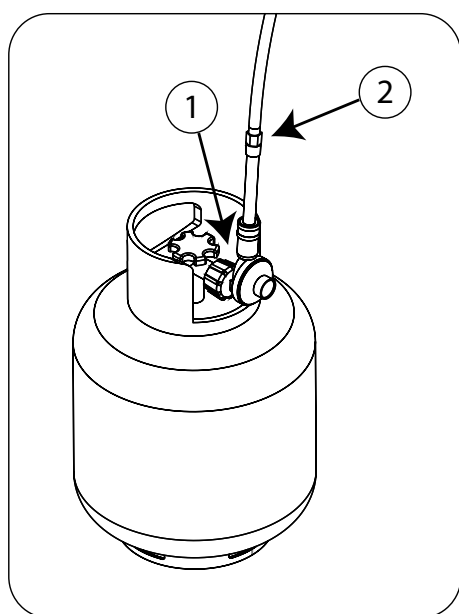

MISE EN MARCHÉ DE L'APPAREIL

1. Assurez-vous que l'installation a été effectuée conformément aux instructions du fabricant décrites dans le présent document.
2. Testez le bouton d'allumage par étincelles pour voir s'il fonctionne correctement en appuyant sur le bouton et en observant les étincelles sur les tiges d'allumage à l'avant de l'appareil. Si les étincelles ne sont pas visibles, ne procédez pas au démarrage de l'appareil. Contactez le magasin où l'appareil a été acheté pour obtenir de l'aide et des conseils.
3. Activez l'alimentation en gaz au niveau de la bouteille de stockage du GPL.

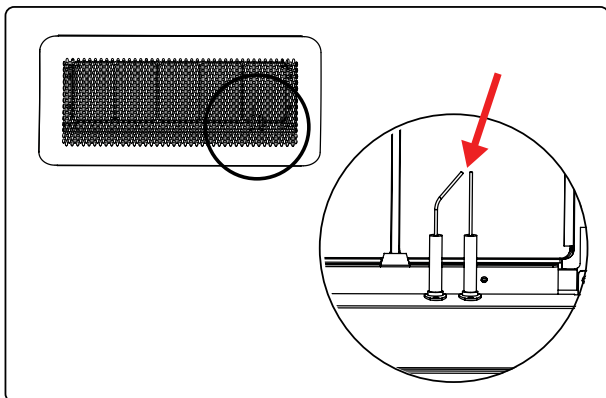

⚠ AVERTISSEMENT

N'allumez pas l'appareil lorsque des personnes se tiennent devant ce dernier. L'appareil de chauffage doit être mis en marche en se tenant derrière celui-ci.

⚠ AVERTISSEMENT

Des procédures d'allumage inappropriées peuvent causer des blessures, des dommages matériels, ou même la mort.

4. Appuyez sur le bouton de commande et tournez-le à la position « ALLUMAGE » en appuyant simultanément sur le bouton d'allumage par étincelles.

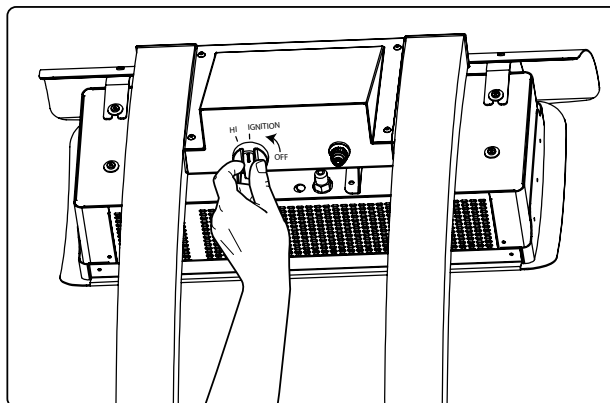

6. Relâchez le bouton. Si l'appareil de chauffage ne s'allume pas, attendez 5 minutes et répétez l'étape 4.

5. Continuez de maintenir ce bouton enfoncé pendant 10 secondes.

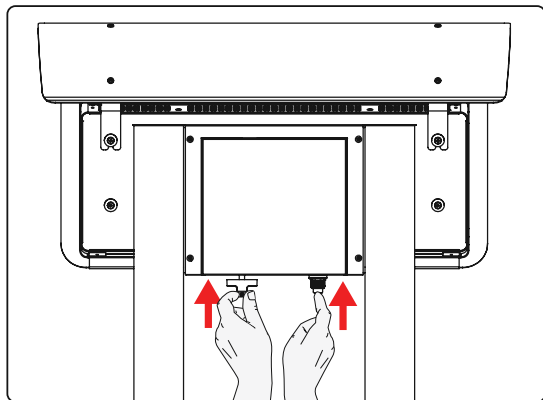

7. Après avoir allumé l'appareil de chauffage, tournez le bouton de commande « ALLUMAGE » à « HI ». Lorsque l'appareil est correctement allumé, les tuiles commenceront à rougeooyer.



ARRÊT DE L'APPAREIL

1. Appuyez sur le bouton de commande et tournez-le en position « ARRÊT » pour arrêter l'alimentation en gaz du brûleur. Les tuiles doivent changer de couleur et passer du rouge au noir.

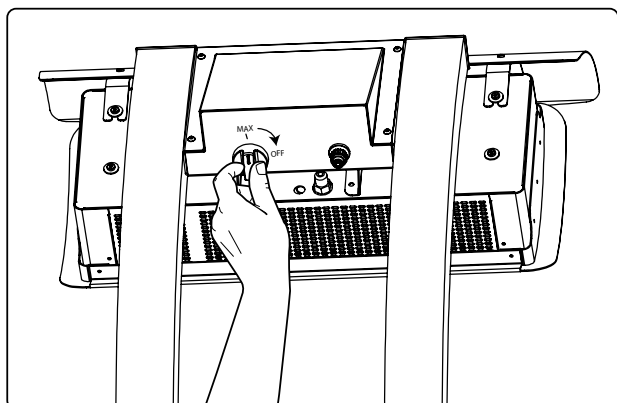

2. Désactivez l'alimentation en gaz au niveau de la bouteille de stockage du GPL.

3. AVERTISSEMENT - Après l'arrêt de l'appareil de chauffage, vous devez attendre au moins 5 minutes pour laisser l'excès de gaz se dissiper avant de l'allumer à nouveau.

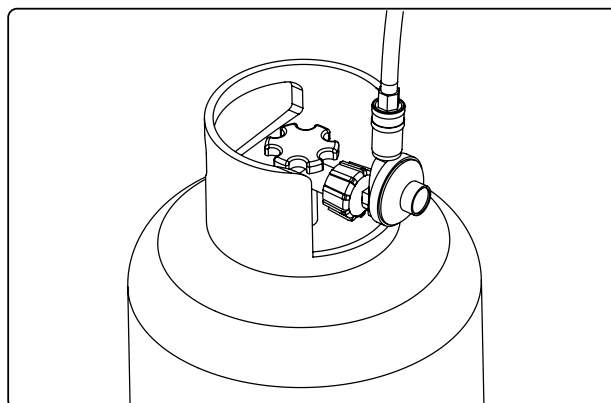

Il est important d'effectuer un entretien régulier sur l'appareil de chauffage pour maintenir l'efficacité de son fonctionnement. Tout l'entretien doit être effectué **UNIQUEMENT** par un technicien autorisé. Inspectez et nettoyez l'appareil tous les six (6) mois ou plus fréquemment dans des conditions défavorables. N'obstruez jamais le débit de combustion et l'air ventilé. Gardez toujours la zone de l'appareil propre et exempte de matières combustibles, d'essence et de toutes autres vapeurs et liquides inflammables. Ne nettoyez pas l'appareil de chauffage avec des nettoyants combustibles ou corrosifs.

EXIGENCES D'ENTRETIEN RÉGULIER

1. L'ensemble de système de gaz, l'ensemble de tuyau, le régulateur, les tuyaux et le brûleur doivent être inspectés, pour voir s'il y a des dommages et des fuites, avant chaque utilisation et au moins une fois par an par une personne autorisée pendant la durée de vie de l'appareil. Pour vérifier le tuyau de gaz à l'intérieur du bras de montage, démontez l'appareil de chauffage en inversant les instructions d'installation présentées dans la section d'installation de ce manuel. L'ensemble de tuyau doit être remplacé avant la mise en service de l'appareil s'il présente des signes d'abrasion ou d'usure excessive, ou si le tuyau est endommagé. Le tuyau de rechange doit être acheté auprès de Bromic Heating Pty Ltd.
2. **VÉRIFIEZ VISUELLEMENT LES FLAMMES DU BRÛLEUR.** Pendant le fonctionnement de l'appareil de chauffage, vérifiez visuellement que tous les brûleurs sont alignés et chauds. Cela peut être fait par l'observation d'une lueur rouge à travers le cadran translucide, ou en abaissant le passage du produit en combustion. Remarque : Une légère variation de couleur peut survenir.

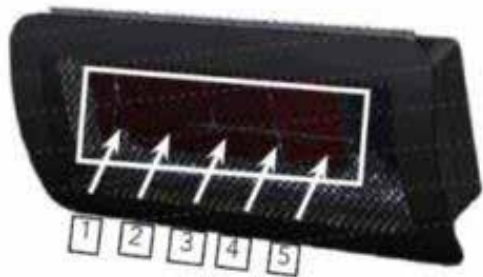

Nettoyages des brûleurs : Les brûleurs peuvent être nettoyés directement par l'air comprimé (20 PSI max) au niveau des ports de sortie. Évitez de diriger l'air vers le matériel du joint entre la tuile céramique et la cuve du brûleur.

4. Nettoyage du collecteur et des injecteurs : Démontez le tuyau de gaz de la sortie du robinet de gaz (l'appareil de chauffage doit être éteint) et injectez l'air comprimé (20 PSI max) dans les raccords d'entrée.
5. Nettoyez la poussière et les matières étrangères de l'intérieur du boîtier de l'appareil de chauffage : Ouvrez le boîtier arrière et nettoyez la poussière en utilisant l'air comprimé (max 20 PSI) et un chiffon humide.
6. Retirez les débris, les toiles d'araignées et les nids d'insectes du compartiment de commande, du brûleur et des passages d'air de circulation de l'appareil de chauffage avec un nettoyeur pour tuyaux renforcés ou l'air comprimé pour garder l'appareil propre et sûr. Ne nettoyez jamais les orifices ou les autres ouvertures avec

un cure-dent ou d'autres articles qui se briseront et bloqueront les orifices.

7. Dans un environnement aérien salé, comme près d'un océan, la corrosion se développe plus rapidement que d'ordinaire. Retirez immédiatement l'embrun salin de l'appareil de chauffage afin de prolonger la durée de vie de l'appareil chauffage. Vérifiez fréquemment les zones corrodées et réparez-les promptement.
8. Les composants extérieurs de l'appareil de chauffage sont fabriqués à base d'acier inoxydable, et d'une peinture noire à haute température.
9. Au cours de la durée de vie de l'appareil de chauffage, les pièces internes non peintes peuvent légèrement se décolorer en raison des hautes températures dégagées par l'appareil de chauffage. Ce qui est normal et n'affecte pas le fonctionnement de l'appareil.
10. Il est possible d'acheter des pièces de rechange, pour restaurer l'aspect initial de l'appareil de chauffage, auprès de Bromic Heating Pty Ltd.

⚠ IMPORTANT

L'entretien et la réparation doivent être effectués par un technicien qualifié.

L'appareil de chauffage doit être inspecté avant l'utilisation, au moins une fois par an, par un technicien qualifié.

Un nettoyage plus fréquent peut être requis selon le cas. Il est impératif que le compartiment de commande, les brûleurs et les passages de l'air de circulation de l'appareil de chauffage demeurent propres.

⚠ IMPORTANT

N'appliquez pas de recouvrement de surface additionnel à l'appareil de chauffage en toutes circonstances. L'utilisation de recouvrement additionnel autre que celui appliqué pendant la fabrication peut entraîner des réactions dangereuses, telles que des fumées toxiques ou des incendies. Tout recouvrement additionnel annulera la garantie.

STOCKAGE

- Il n'y a pas de limite en matière de stockage des appareils en intérieur, à condition que la bouteille soit retirée de l'appareil.
- Fermez toujours le robinet de gaz de la bouteille de gaz après utilisation.
- Retirez le régulateur de pression et l'ensemble de tuyau.
- Une bouteille doit être entreposée à l'extérieur, dans un endroit bien ventilé, et hors de la portée des enfants.
- Les connecteurs de vanne filetés des bouteilles débranchées doivent être correctement installés et les bouteilles ne doivent pas être stockées dans un garage ou tout autre endroit fermé.
- Vérifiez le serrage du robinet de gaz et regardez s'il y a des dommages. Si vous suspectez avoir une vanne de bouteille de gaz endommagée, contactez votre point de vente.
- Stockez les bouteilles de gaz uniquement à des endroits ayant une ventilation adéquate.

PIÈCES DE RECHANGE

Un technicien d'entretien agréé DOIT remplacer tous éléments défectueux par le bon composant approuvé sélectionné de la liste ci-dessous. Contactez votre point de vente pour commander l'une des pièces de rechange ci-dessous.

N° :	Description	Pièce n°.
1	Bouton de commande	BH8280002
2	Robinet de gaz	BH8280003
3	Bloc d'allumage	BH8280004
4	Boîtier de la bouteille - Couvercle arrière	BH8280005
5	Boîtier de la bouteille - Panneau latéral	BH8280006
6	Maillage interne	BH8280007
7	Boîtier de la bouteille - Ensemble de panneau avant	BH8280008
8	Boîte de brûleur	BH8280009
9	Ensemble de thermocouple	BH8280010
10	Couvercle avant	BH8280011
11	Ensemble allumage et tige de terre (y com. le faisceau de câbles)	BH8280012
12	Ensemble de déflecteur de chaleur	BH8280013
13	Kit de roues (ensemble gauche et droit)	BH8280014
14	Ensemble de vis	BH8280015
15	Boîtier de la bouteille - Bras arrière avec aimants	BH8280016
16	Anneau en caoutchouc (du couvercle de la bouteille arrière)	BH8280017

Problème	Cause possible	Ce que vous pouvez faire (si ceci ne fonctionne pas, contactez un technicien autorisé)	Ce qu'un technicien autorisé SEULEMENT peut faire
Le brûleur ne s'allume pas	<ul style="list-style-type: none"> • Fermeture possible du robinet de gaz • Réservoir de gaz vide • Ouverture bloquée • Connexions desserrées • Basse pression de gaz • Thermocouple défectueux • Mauvais emplacement 	<ul style="list-style-type: none"> • Ouvrez le robinet de gaz • Vérifiez toutes les fixations • Remplacez la bouteille par une nouvelle 	<ul style="list-style-type: none"> • Remplissez le réservoir de GPL • Retirez et nettoyez • Remplacez le thermocouple
Le brûleur ne reste pas allumé	<ul style="list-style-type: none"> • Connexions desserrées • Thermocouple défectueux • Fuite de gaz en ligne • Manque de pression de combustible • Réservoir presque vide e 	<ul style="list-style-type: none"> • Connexions serrées • Vérifiez les connexions 	<ul style="list-style-type: none"> • Nettoyez la zone sale • Remplacez le thermocouple • Remplissez le réservoir de GPL.
La flamme du brûleur est faible	<ul style="list-style-type: none"> • Le tuyau d'alimentation est plié ou tordu 	<ul style="list-style-type: none"> • Redressez le tuyau et effectuez un test de fuite sur le tuyau 	
L'émetteur n'émet pas de flamme	<ul style="list-style-type: none"> • Low gas pressure • La base ne se trouve pas sur une surface plane 	<ul style="list-style-type: none"> • Remplacez la bouteille par une nouvelle • Placez l'appareil de chauffage sur une surface plane 	
Épaisse fumée noire	<ul style="list-style-type: none"> • Blocage dans le brûleur 	<ul style="list-style-type: none"> • Arrêtez l'appareil de chauffage et laissez-le refroidir. 	<ul style="list-style-type: none"> • Retirez le blocage et nettoyez le brûleur à l'intérieur et à l'extérieur
Accumulation de carbone	<ul style="list-style-type: none"> • Saleté ou film sur le réflecteur et le pare-flamme 	<ul style="list-style-type: none"> • Nettoyez le réflecteur et le pare-flamme 	

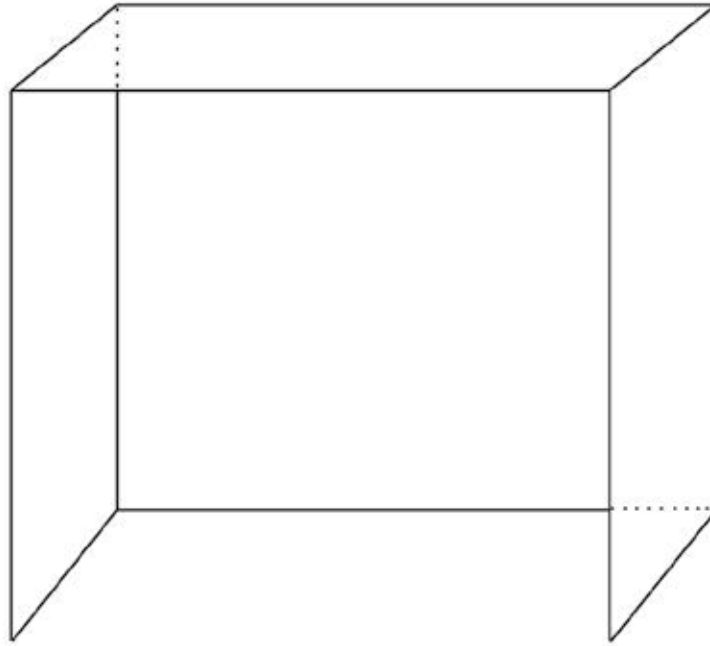

ESPACE EXTÉRIEUR - EXEMPLE 1

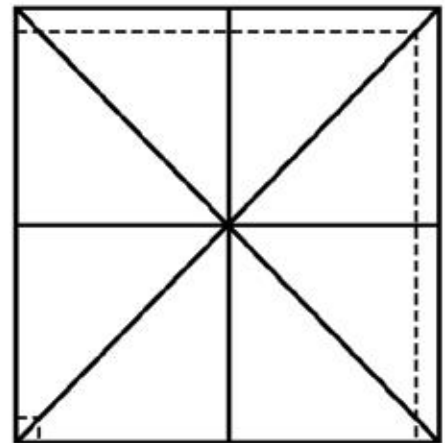
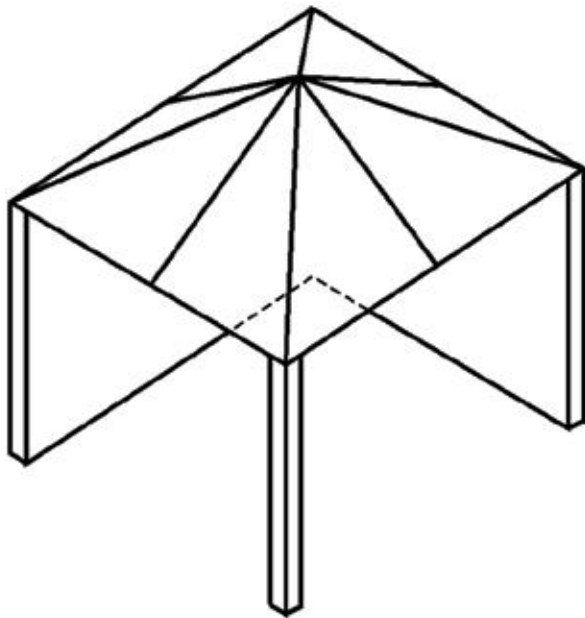

ESPACE EXTÉRIEUR - EXEMPLE 2

Les deux
extrémités ouvertes

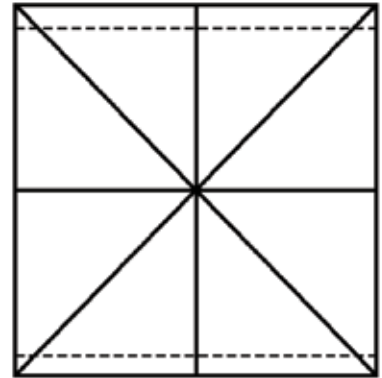
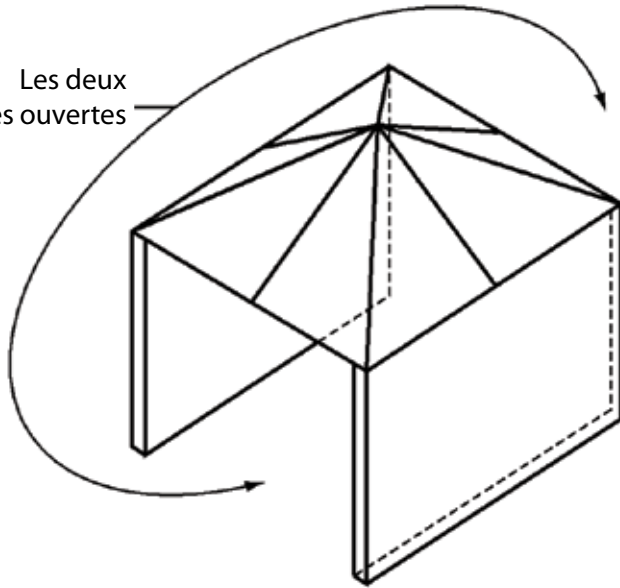

ESPACE EXTÉRIEUR - EXEMPLE 3

Côté ouvert pour
au moins 25 % du
mur total

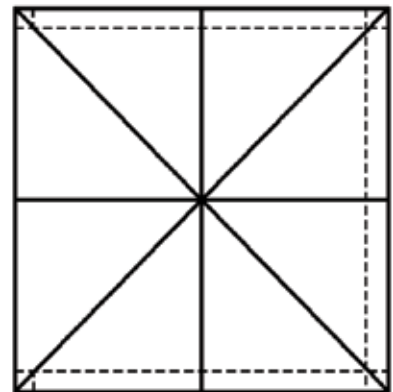
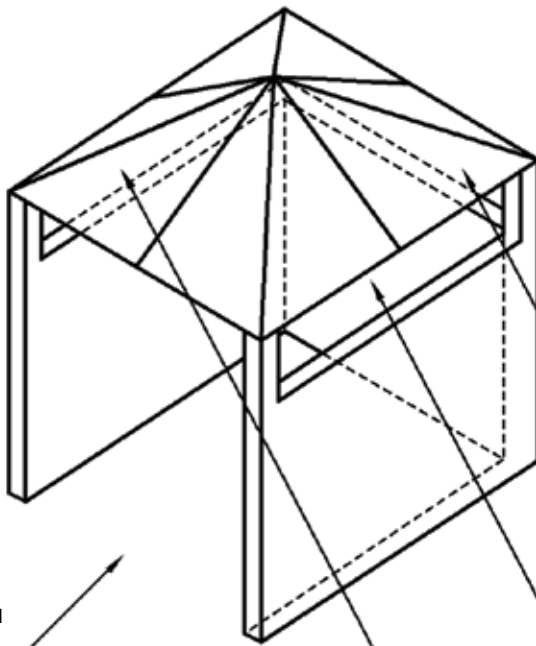

Au moins 30 % au total du mur
restant de l'espace doit être
ouvert et dégagé.

ESPACE EXTÉRIEUR - EXEMPLE 4